

TADEUSZ MALINOWSKI

INSTRUMENTY STRUNOWE Z BADAŃ ARCHEOLOGICZNYCH W POLSCE – PRZEGLĄD ZNALEZISK

STRING INSTRUMENTS IN ARCHEOLOGICAL RESEARCH IN POLAND OVER OF FINDINGD

This paper concerns musical string instruments which are known from archaeological excavations in Poland. They are dated from the early middle ages (the oldest is from the end of the X century AD) to modern times (half of the XVI century AD). From the later times (XVI/XVII or first half of the XVII century AD) there is a representation on the discovered clay vessel which shows the play on the string instrument.

KEY WORDS: string instrument (chordofon), Poland, early middle ages, late middle ages, modern times

Instrumenty strunowe są nader rzadko pozyskiwane w trakcie badań archeologicznych na ziemiach polskich. Najstarsze z nich są też datowane dopiero na okres wczesnego średniowiecza i były użytkowane przez ówczesną ludność słowiańską. Brak też – jak dotąd – chociażby pośrednich przesłanek ich używania na terenie Polski we wcześniejszych wiekach czy tysiącleciach. To tylko zupełnie teoretycznie, bez możliwości uzyskania rzeczowego potwierdzenia, można zakładać, że skoro na ziemiach pol-

skich od górnego paleolitu posługiwano się łukiem w trakcie walki i polowań, mógł być także znany łuk muzyczny (np. Kamiński 1971, 16-18; Malinowski 1989, 62; 1993, 396), którego przedstawienia zdają się zawierać niektóre malowidła paleolityczne z terenu Francji (np. Otte 1995, 6 i 16), niekiedy jednak objaśniane zupełnie odmiennie (np. Antoniewicz 1957, 157 i 159; Dauvois 1994, 169). Także teoretycznie, choć z nieco większą szansą na potwierdzenie, można przypuszczać, że skoro instrumenty strunowe – poświadczone prymitywnymi rytami na ceramice z terenu Węgier, Słowacji i Austrii – były znane w kręgu kultury halsztackiej (np. Eibner 1980, 198-199; 1986, 272-278 i 309-311), mogły one pojawić się i w południowo-zachodnich rejonach Polski. Owe rejony Polski są bowiem przez rozmaitych badaczy włączane w obręb kultury halsztackiej (np. Angeli 1970, 24-25), obserwujemy też na nich rozmaite wpływy owej kultury (Gedl 1991). O tym zaś, że istotnie do południowo-zachodnich rejonów Polski docierała znajomość instrumentów muzycznych używanych w kręgu kultury halsztackiej, świadczy szeroko znane odkrycie fletni Pana na cmentarzysku kultury łużyckiej w Przeczycach koło Zawiercia w woj. katowickim (Szydłowska, Kamiński 1965 i 1966).

Pierwszego odkrycia wczesnośredniowiecznego strunowego instrumentu muzycznego dokonano w trakcie wykopalisk prowadzonych w Gdańsku, w 1949 r. W obrębie drewnianych konstrukcji budynku



Ryc. 1. Gdańsk. Wczesnośredniowieczny strunowy instrument muzyczny w miejscu znalezienia.

Wg K. Jażdżewskiego i W. Chmielewskiego

Abb. 1. Danzig. Frühmittelalterliches Saiteninstrument am Fundort. Nach K. Jażdżewski und W. Chmielewski

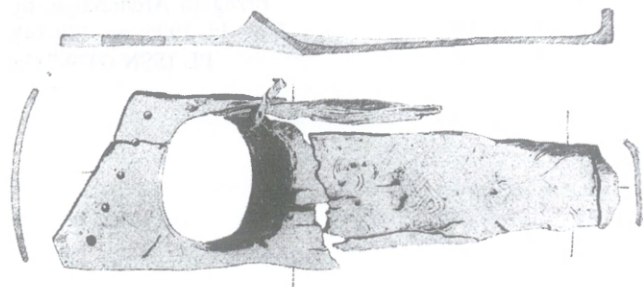

Ryc. 2. Gdańsk. Pozostałość wczesnośredniowiecznego strunowego instrumentu muzycznego. Wg K. Jażdżewskiego
Abb. 2. Danzig. Überreste eines frühmittelalterlichen Saiteninstrumentes. Nach K. Jażdżewski

mieszkalnego na podgrodziu rzemieślniczo-rybackim znaleziono tam (ryc. 1) silnie uszkodzony, niekompletny zabytek (ryc. 2), który jednak nie nasuwał wątpliwości, że jest pozostałością instrumentu muzycznego (Jażdżewski 1950; Jażdżewski, Chmielewski 1952, 69-70 i tabl. 61). Wykonany z jednego kawałka drewna lipowego miał kształt trapezoidalny. Długość instrumentu wynosiła ok. 400 mm, szerokość ok. 75-120 mm, wysokość korpusu rezonansowego 25 mm. W szerszej części występowało 5 otworów służących do umieszczania kołeczków naciągających struny (Jażdżewski 1950, 14-15; Kamiński 1971, 35). Wierzch kadłuba pokrywały typowo romańskie ornamenty przeplatających się elips oraz luźno rozrzuconych linii (Jażdżewski 1950, 15; Abramowicz 1954, 332-335 i 339). Warstwa konstrukcji drewnianych, w których go odkryto, jest datowana na lata 1255-1275 (Jażdżewski 1955, 178; 1961, 56; Kamińska 1959, 14 i 19).

Niezbyt zadowalający stan zachowania zabytku sprawił, że wywoływał on rozmaite dyskusje wśród zajmujących się nim badaczy. Spierano się co do jego nazwy (Strumiłło 1951; Jażdżewski 1951; Szulc 1953, 8-11), a także pochodzenia i przede wszystkim co do możliwości jego rekonstrukcji (Szulc 1953, 8-11; Simon 1950 i 1957; Emsheimer 1961, 111-116; Kamiński 1971, 35-36). Według najbardziej rozpowszechnionej opinii przyjmuje się, że do gdańskiego 5-strunowego chordofonu można stosować bardzo szerokie określenie terminologiczne „gęśle”. Instrument ten, zapewne strojący w pentatonice, typologicznie należy do grupy północnoeuropejskich „kantele” z cechami technicznymi pokrewnymi szwedzkiej „strakeharpa”. Nie jest jednak pewne, czy na gęślach gdańskich grano przy użyciu smyczka (Kamiński 1965, 551; 1966, 142; 1968, 22). Płaski podstawek zrekonstruowanego instrumentu (ryc. 3) zmuszałby bowiem wówczas do używania równocześnie wszystkich pięciu strun (Kamiński 1968, 22, ryc. XXI; 1971, ryc. 26; Malinowska 1973, 40).

Kolejne pozostałości wczesnośredniowiecznych strunowych instrumentów muzycznych pochodzą z wykopalisk w Opolu. Najstarszy z nich, datowany na koniec X w., został odkryty w jamie wkopanej w calec, nie mającej charakteru mieszkalnego, lecz – jak wiele podobnych tamtejszych obiektów – bliżej nieokreślone znaczenie gospodarcze w najstarszej fazie osadnictwa grodowego (Bukowska-Gedigowa, Gediga 1986, 39, 308 i 314). Dostyć silnie uszkodzony (ryc. 4 i 5), był wykonany z jednego kawałka drewna świerkowego (Gediga 1968, 53-54; 1972, 179-180)

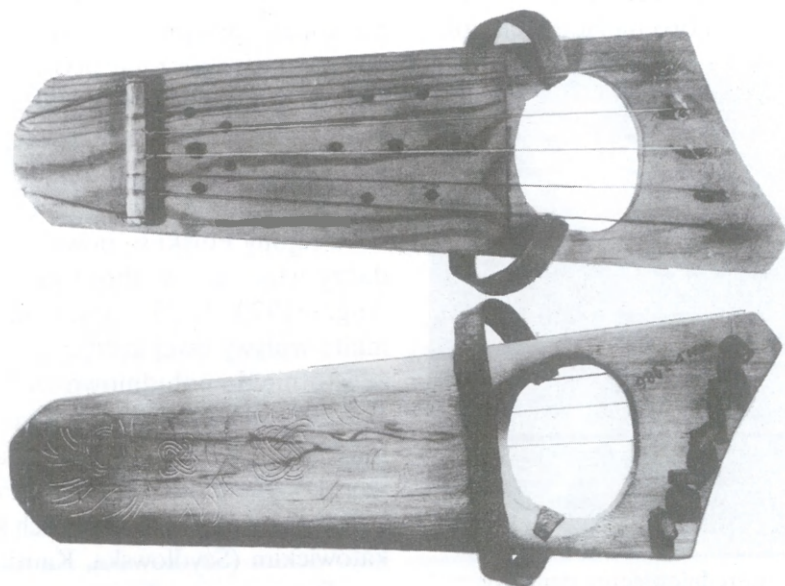

Ryc. 3. Gdańsk. Rekonstrukcja wczesnośredniowiecznego strunowego instrumentu muzycznego. Wg M. Malinowskiej
Abb. 3. Danzig. Rekonstruktion eines frühmittelalterlichen Saiteninstrumentes.
Nach M. Malinowska

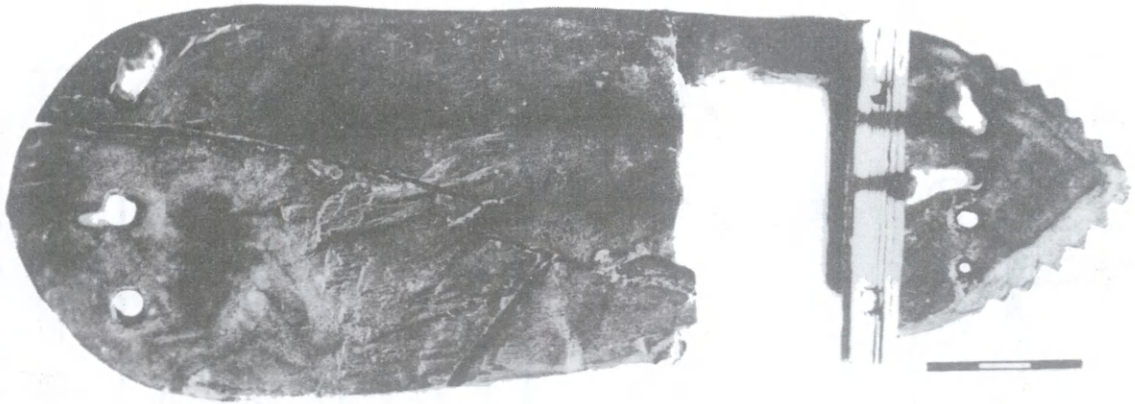

Ryc. 4. Opole. Wczesnośredniowieczny strunowy instrument muzyczny. Wg B. Gediga
Abb. 4. Oppeln. Frühmittelalterliches Saiteninstrument. Nach B. Gediga

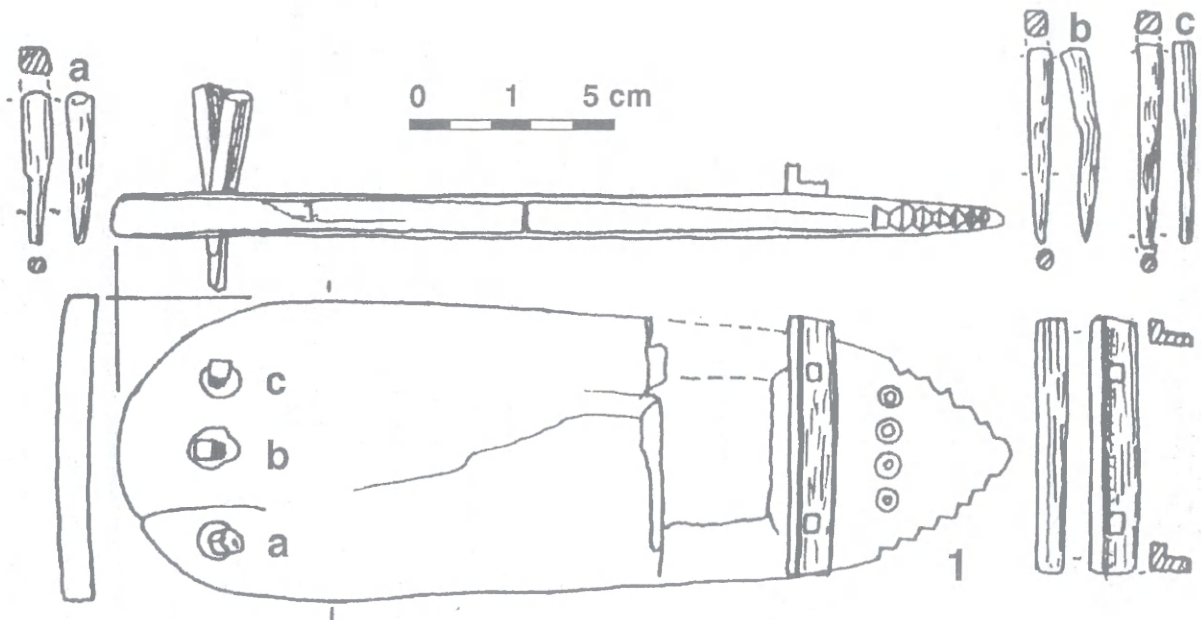

Ryc. 5. Opole. Wczesnośredniowieczny strunowy instrument muzyczny. Wg J. Bukowskiej-Gedigowej i B. Gediga
Abb. 5. Oppeln. Frühmittelalterliches Saiteninstrument. Nach J. Bukowska-Gedigowa und B. Gediga

lub – jak czytamy w innym miejscu i co potwierdził mi ostatnio w rozmowie prof. B. Gediga – z kory świerkowej (Bukowska-Gedigowa, Gediga 1986, 39). Kształtu wydłużonego owalu miał niewielkie rozmiary: długość 22,5 cm, szerokość 5,7-7,7 cm, grubość ok. 1 cm. Miał on drewnianą podkładkę pod struny oraz otwory na kołki do naciągania strun – z jednego końca 4 otwory, z drugiego tylko 3. W otworach tych zachowała się część kołków drewnianych (ich pierwotne rozmieszczenie pokazuje poprawnie prawdopodobnie ryc. 4 a nie ryc. 5; por. Gediga 1968, tabl. XIV; 1972, 179, ryc. 6) a na dwóch z nich stwierdzono resztki strun z włosia końskiego. Instrument ten nie doczekał się jeszcze opracowania przez muzykologa-instrumentoznawcę, nie dokonano też jego rekonstrukcji. Nie wiadomo, czy miał on 3 czy 4 struny. W każdym razie jego miniaturowe

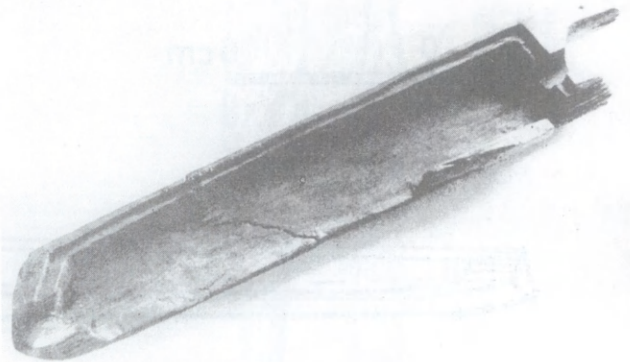

Ryc. 6. Opole. Wczesnośredniowieczny strunowy instrument muzyczny. Wg W Kamińskiego
Abb. 6. Oppeln. Frühmittelalterliches Saiteninstrument. Nach W. Kamiński

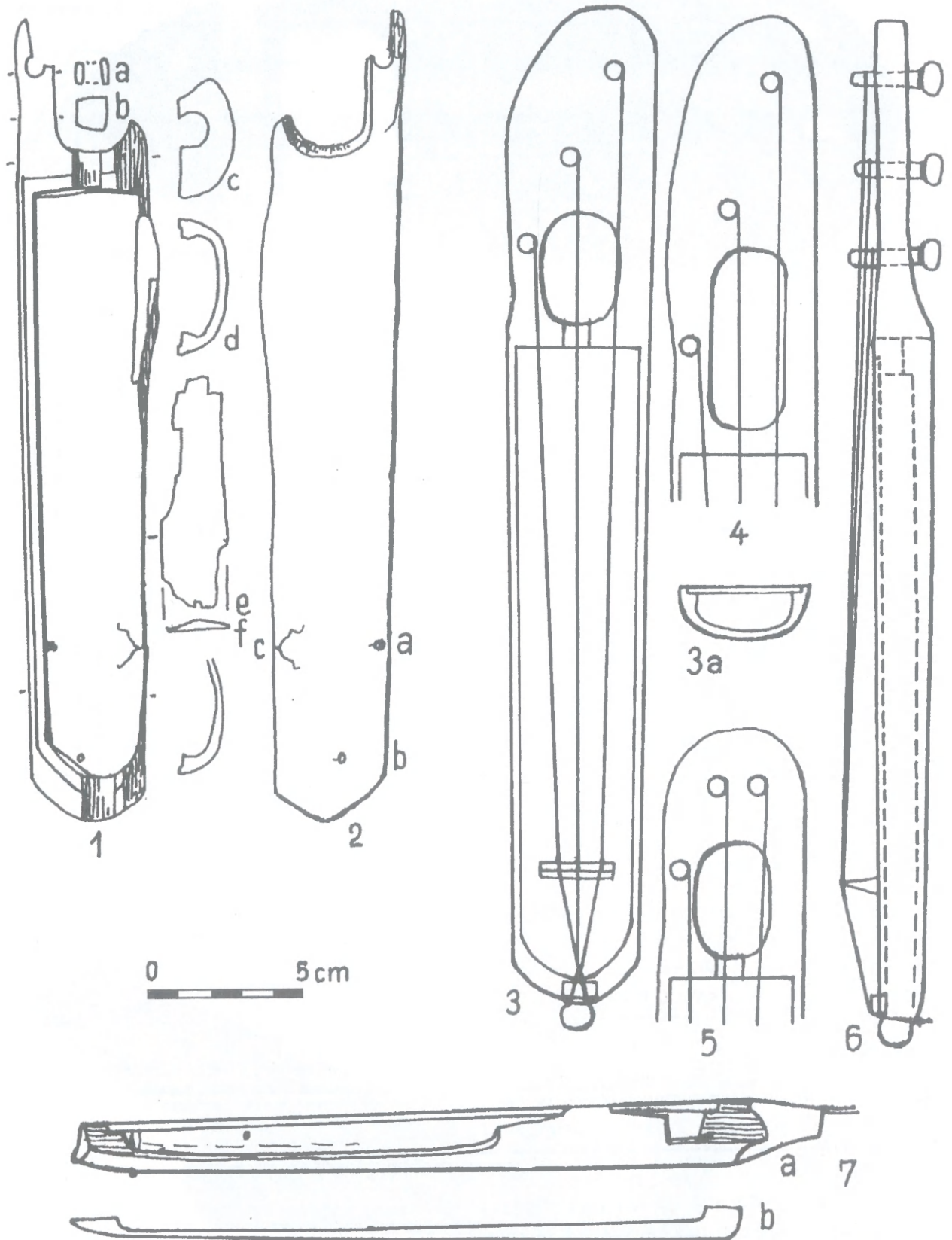

Ryc. 7. Opole. Wczesnośredniowieczny strunowy instrument muzyczny. 1 i 2 – dokumentacja znalezionej części, 3-7 – próba rekonstrukcji. Wg W. Hołubowicza i L. Pietkiewicza
 Abb. 7. Oppeln. Frühmittelalterliches Saiteninstrument. 1 und 2 – dokumentierter gefundener Teil, 3-7 – Versuch einer Rekonstruktion. Nach W. Hołubowicz und L. Pietkiewicz

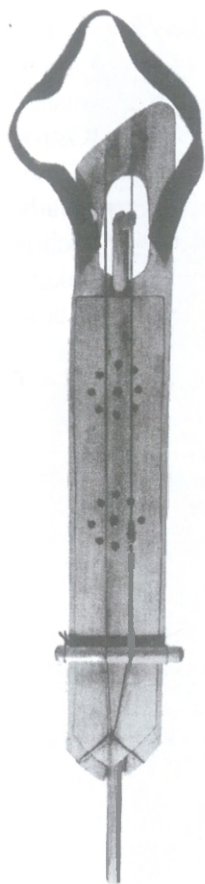

Ryc. 8. Opole. Rekonstrukcja wczesnośredniowiecznego strunowego instrumentu muzycznego.

Wg M. Malinowskiej

Abb. 8. Oppeln. Rekonstruktion eines frühmittelalterlichen Saiteninstrumentes.

Nach M. Malinowska

wymiary i rodzaj zastosowanych strun wskazują, że wydobywane z niego dźwięki były bardzo ciche (Gediga 1972, 180).

Drugi opolski instrument strunowy znaleziono w pobliżu konstrukcji drewnianych 2 budynków – mieszkalnego i gospodarczego; jest on datowany na koniec XI i początek XII w. (Hołubowicz 1958; Hołubowicz, Pietkiewicz 1959, 191; Bukowska-Gedigowa, Gediga 1986, 183 i 314). Wykonany z drewna lipowego, zachował się w bardzo fragmentarycznym stanie (ryc. 6, ryc. 7:1 i 2). Również i ten zabytek miał bardzo małe rozmiary: zachowana – a zatem niepełna – długość wynosiła 235 mm, maksymalna szerokość 40 mm a wysokość 12 mm (Kamiński 1971, 36 i ryc. 27). Przeprowadzona pierwsza próba rekonstrukcji instrumentu (ryc. 7:3-7) doprowadziła do wniosku, że był to 3-strunowy chordon smyczkowy, pierwowzór „skrzypiec polskich” (Hołubowicz, Pietkiewicz 1959, 194-198). Inna rekonstrukcja (ryc. 8 i 9) zakłada, że były to 2 strunowe gęśle, w których skracanie strun – w trakcie gry smyczkiem – następowało przy zastosowaniu okrągłego wałka obracającego się wewnątrz korpusu rezonansowego (Kamiński 1971, 37-38 i ryc. 28-29). Ta właśnie rekonstrukcja jest bardziej rozpowszechniona w literaturze (np. Kamiński 1965, 551-552; 1966, 142; 1968, 20-21; Malinowska 1973, 40-41). Wypada jeszcze podnieść, że mógł to być – mimo miniaturowych rozmiarów – normalnie używany instrument, wybitnie kameralny, wydający dość cichy, delikatny dźwięk (Kamiński 1971, 36). Niewielkie rozmiary tego instrumentu sprawiały zresztą, że niekiedy dopuszczano możliwość, iż był on po prostu zabawką (Jażdżewski 1965, 281; 1966, 13 i 27).

Ponadto w Opolu są poświadczone dalsze dwa – a przynajmniej jeden – instrumenty strunowe. Z jednego zachowała się jedynie większa niż u pierwszego opolskiego okazu drewniana podkładka pod struny (ryc. 10), z ewentualnego drugiego – fragment domniemanej analogicznej podkładki (Gediga 1968, 54; 1972, 185, ryc. 10b; Bukowska-Gedigowa,

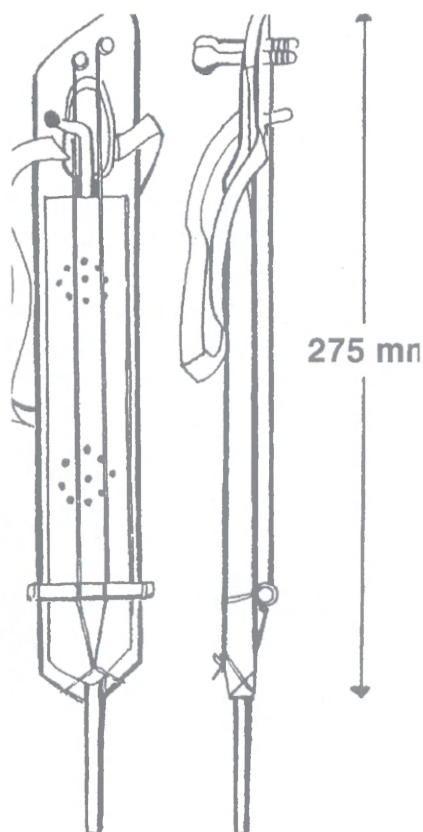

Ryc. 9. Opole. Rekonstrukcja wczesnośredniowiecznego strunowego instrumentu muzycznego. Wg W. Kamińskiego
Abb. 9. Oppeln. Rekonstruktion eines frühmittelalterlichen Saiteninstrumentes. Nach W. Kamiński

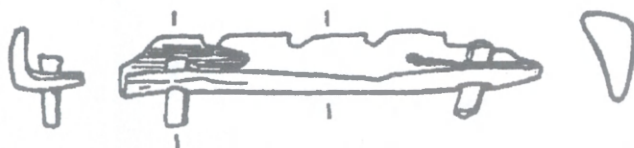

Ryc. 10. Opole. Drewniana podkładka pod struny wczesnośredniowiecznego instrumentu muzycznego. Wg B. Gediga
Abb. 10. Oppeln. Holzsteg für die Saiten eines frühmittelalterlichen Musikinstruments. Nach B. Gediga



Ryc. 11. Wrocław. Drewniany kołeczek do naciągania strun.
Wg H. Jankowskiej
Abb. 11. Breslau. Holzswirbel für die Saiten.
Nach H. Jankowskai

Gediga 1986, 55, ryc. 20:21 i 77). Obydwa te zabytki znaleziono luźno w warstwie kulturowej, poza konstrukcjami drewnianymi zabudowy grodu, datowane są zaś na 1 ćwierć XI w. (Bukowska-Gedigowa, Gediga 1986, 314).

Z innych stanowisk wczesnośredniowiecznych w Polsce rozkopywanych przez archeologów, brak jest tak spektakularnych odkryć strunowych instrumentów muzycznych, jak te znalezione w Gdańsku czy w Opolu. Tym niemniej jednak fakt posługiwania się jakimś, bliżej nieokreślonym, instrumentem strunowym

poświadcza odnaleziony drewniany kołeczek do naciągania strun. Na taki właśnie (ryc. 11) natrafiono w warstwie mierzwy pod klepiskiem budynku drewnianego na obszarze grodu z XI (?) w. we Wrocławiu (Ostrowska 1964, 229, ryc. 3:3; Jankowska 1975, 149, ryc. 87 b).

Dalsze, również szczątkowe archeologiczne ślady posługiwania się instrumentami strunowymi pochodzą z późnego średniowiecza. I tak więc w trakcie badań XIV-XV-wiecznego zamku w Janowickach, gm. Raławice-Pałecznicza w woj. kieleckim, odkryto kościane kołki do naciągania strun w instrumencie

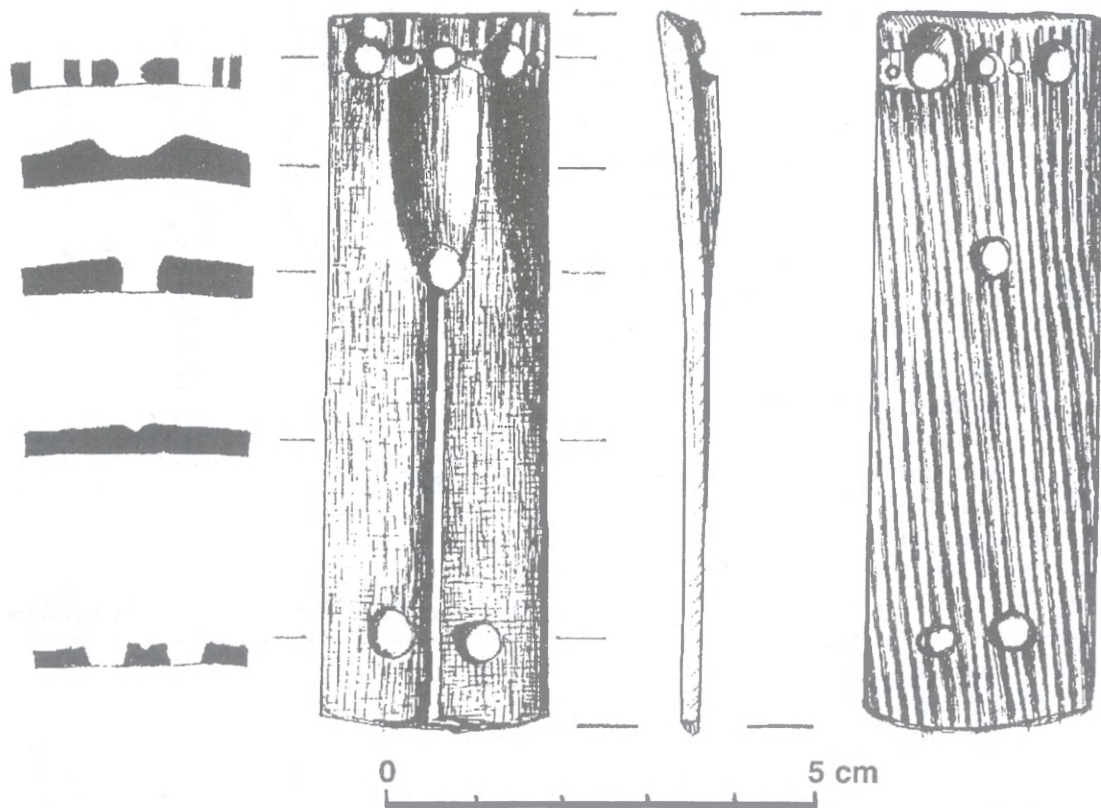

Ryc. 12. Chłapowo, gm. Dominowo, woj. Poznań. Strunociąg liry korbowej z XV w. Rys. O. Choroszczak
Abb. 12. Chłapowo, Gem. Dominowo, Woi. Posen. Saitenaufzug einer Kurbelleier aus dem 15. Jh.
Gez. von O. Choroszczak

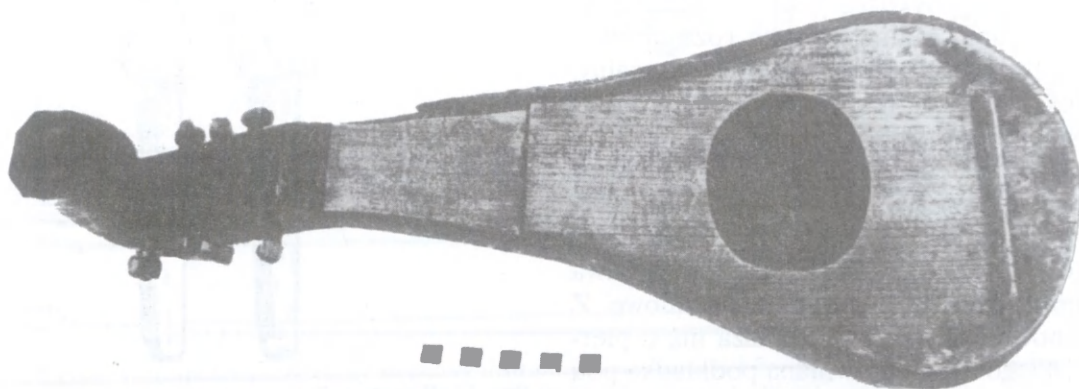

Ryc. 13. Elbląg. Strunowy instrument muzyczny z XIV-XV w. Wg T. Nawrońskiego
Abb. 13. Elbing. Saiteninstrument aus dem 14.-15. Jh. Nach T. Nawroński

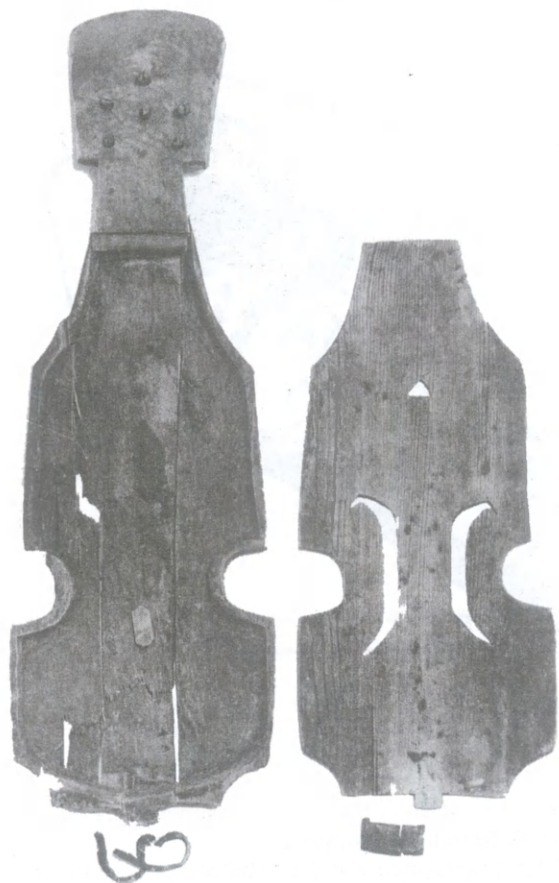

Ryc. 14. Płock. Strunowy instrument muzyczny z XVI w.
Wg E. Dahlig
Abb. 14. Płock. Saiteninstrument aus dem 16. Jh.
Nach E. Dahlig

muzycznym (Informator 1987, 182). Natomiast w trakcie badań gródka stożkowego na stan. 1 w Chłapowie, gm. Dominowo w woj. poznańskim, wśród zabytków odkrytych w obrębie ćwiartki 1, w warstwie V, a datowanych na XV w. został zidentyfikowany przez muzykologa-instrumentoznawcę, dra W. Kamińskiego, wykonany z poroża lub kości (ryc. 12) strunociąg liry korbowej¹ (Informator 1980, 208; Malinowski 1981, 270; 1984, 12). Oprócz wymienionych zabytków, późnośredniowieczne, XIV-XV-wieczne strunowe instrumenty muzyczne (ryc. 13) odkryto w Elblągu (Nawroński 1987, 21 i 22, ryc. 18). Ich opracowania dokonała ostatnio dr Dorota Popławska z Warszawy, która rezultaty swoich dociekań przedstawi w przygotowanym do druku artykule.

Natomiast z początków czasów nowożytnych, bo z połowy XVI w., pochodzi bardzo dobrze zachowany, niemalże kompletny, drewniany instrument strunowy (ryc. 14), odkryty w służącej za śmietnik studni na obszarze Starego Miasta w Płocku (Informator 1986, 172). Został on poddany dokładnej analizie

¹ Zabytek ten znajduje się w zbiorach Muzeum Archeologicznego w Poznaniu, nr inw. 1979:42, nr inw. polowego Chł./Z/70/79.

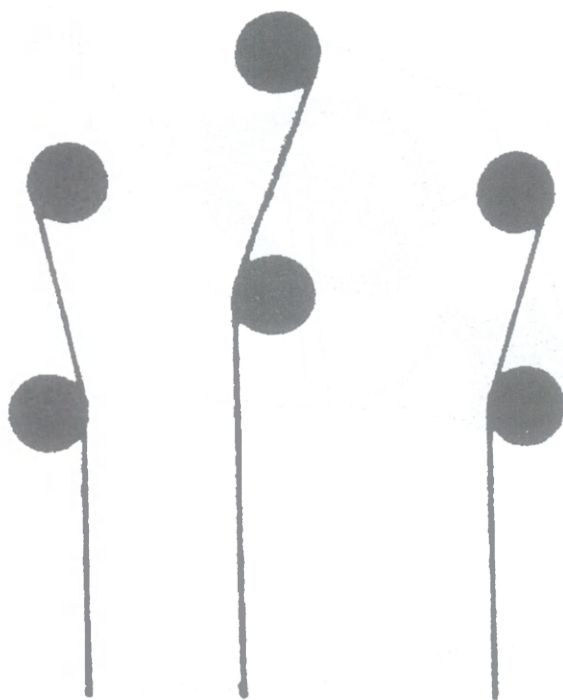

Ryc. 15. Płock. Zamocowanie 3 strun na 6 kołkach XVI-wiecznego instrumentu muzycznego. Wg E. Dahlig
Abb. 15. Płock. Einspannung für 3 Saiten auf 6 Wirbeln des Musikinstruments aus dem 16. Jh. Nach E. Dahlig

instrumentologicznej (Dahlig 1988 i 1994), z której wynika, że był to instrument nieprofesjonalny, mający albo 6 strun (trzy razy po 2 struny nastrojone w unisono), lub – co wydaje się bardziej prawdopodobne – 3 struny, z których każda była zamocowana na dwóch kołkach (ryc. 15). Na instrumencie tym grano bez wątpliwości przy pomocy smyczka. Można też uznać, że reprezentuje on ludową wersję tzw. polskich skrzypiec. Jak też poinformowała mnie dr E. Dahlig z Warszawy, instrument ten doczekał się już kilku rekonstrukcji, z których jedna funkcjonuje jako instrument koncertowy, brzmiąc wręcz rewelacyjnie.

Jeszcze młodsze – bo pochodzące być może z przełomu XVI i XVII w. lub ewentualnie z pierwszej połowy XVII w. (Szetela-Zauchowa 1994, 61-66) – są wyobrażenia strunowych instrumentów muzycznych (ryc. 16), widniejące na fragmentach naczyń glinianych, odkrytych w trakcie wykopalisk na terenie osady garncarskiej w Tarnobrzegu-Miechocinie (Szarek-Waszkowska 1968, 260, ryc. 5b i c; por. także Malinowski 1981, 270, ryc. 6; 1984, 12-13, ryc. 8). Trudno w tym przypadku orzekać, czy istotnie wyobrażenia te są wierne, jednakże w jednym przy-

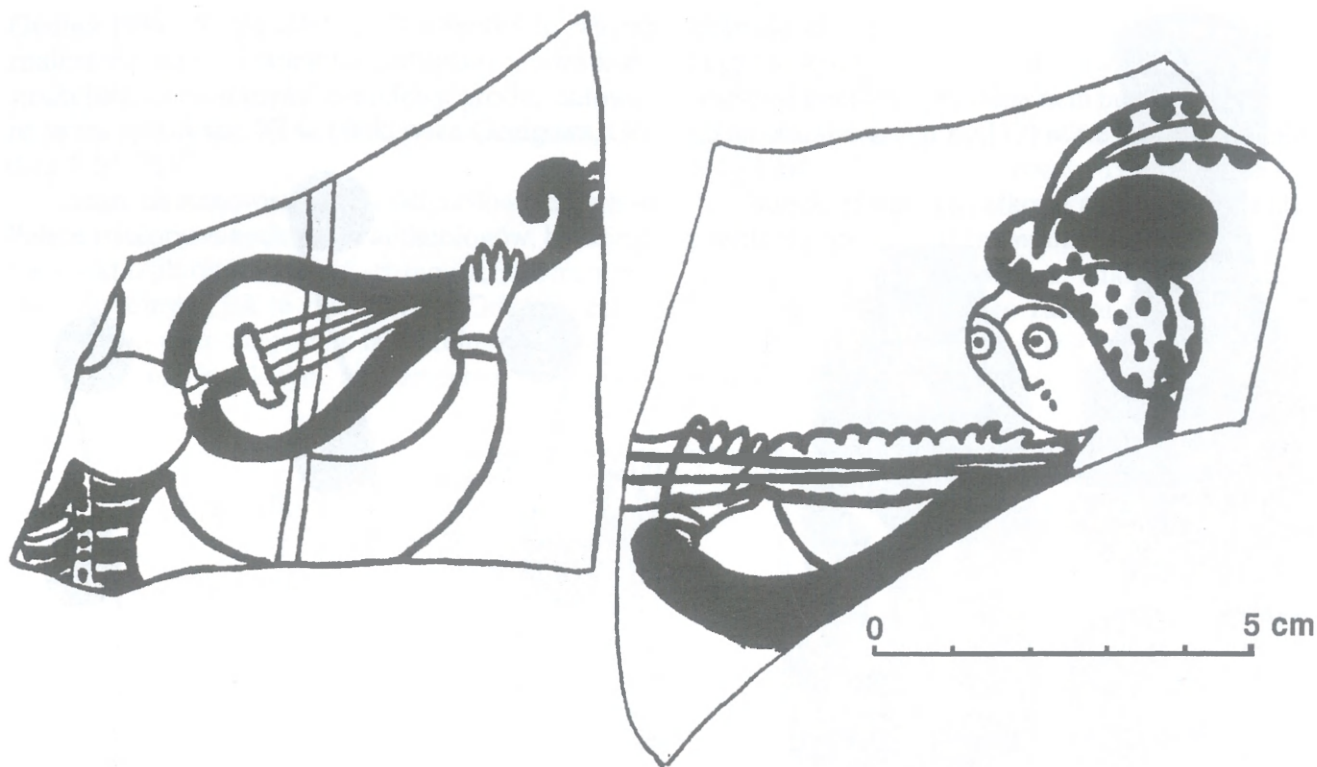

Ryc. 16. Tarnobrzeg-Miechocin. Wyobrażenia strunowych instrumentów muzycznych na fragmentach naczyń glinianych z XVI/XVII w. lub z pierwszej połowy XVII w. Wg E. Szarek-Waszkowskiej
 Abb. 16. Tarnobrzeg-Miechocin. Darstellung von Saiteninstrumenten auf den Fragmenten von Tongefäßen aus dem 16./17. oder aus der ersten Hälfte des 17. Jh.s. Nach E. Szarek-Waszkowska

padku jest wyraźnie widoczne, iż na 4-strunowym chordofonie grano przy użyciu smyczka.

Jak już podawałem we wstępnej części niniejszego opracowania, odkrycia pierwszych wczesnośredniowiecznych chordofonów na ziemiach polskich budziły zainteresowanie zarówno archeologów, jak i muzykologów-instrumentoznawców. Pomijając szczegółowe opracowania, były one uwzględniane w ogólnych ujęciach dziejów instrumentów muzycznych w Polsce (Kamiński 1971), doczekały się też zbiorczego – choć obecnie bardzo już niepełnego – omówienia (Jażdżewski 1966). Ostatnio wszakże opracowano je w kontekście analogicznych znalezisk z terenu Czech i Rusi – niestety, praca ta jest znana

tylko z bardzo lakonicznego streszczenia (Popławska 1994) oraz z jeszcze bardziej zwięzłego artykułu popularnonaukowego, przedstawiającego zresztą jedynie instrumenty z ziem polskich (Popławska 1994a). Można jednak zakładać, że dalsze archeologiczne odkrycia chordofonów na ziemiach polskich, zarówno wczesnośredniowiecznych, jak i pochodzących być może ze starszych epok, ponadto także tych późnośredniowiecznych i nowożytnych, będą wzbogacały bardzo jeszcze fragmentaryczny obraz rozwoju owych instrumentów w tym rejonie Europy, przyczyniając się przy tym do pełniejszej oceny kultury muzycznej dawnych społeczeństw².

BIBLIOGRAFIA

- Abramowicz A.
 1954 *Sztuka rybaków i rzemieślników gdańskich XI-XIII w.*, „Polska Sztuka Ludowa”, R. 8, 323-353.
- Angeli W.
 1970 *Die Erforschung des Gräberfeldes von Hallstatt und der „Hallstattkultur“*, (w:) Krieger und Salzherren. *Hallstattkultur im Ostalpenraum*, Mainz, 14-39.
- Antoniewicz W.
 1957 *Historia sztuki najdawniejszych społeczeństw pierwotnych*, cz. 1, Warszawa.
- Bukowska-Gedigowa J., Gediga B.
 1986 *Wczesnośredniowieczny gród na Ostrówku w Opolu*, Wrocław.
- Dahlig E.
 1988 *Chordofon płocki. Przyczynek do historii instrumentów smyczkowych na ziemiach polskich*, „Muzyka”, R. 33, z. 3, 35-52.

² Jest to zmodyfikowany tekst komunikatu pt. „Strings instruments in Polish archaeological research – a survey of the finds”, przedstawionego w sierpniu 1996 r. na konferencji zorganizowanej przez Study Group on Music Archaeology w Limassol na Cyprze.

- 1994 *A Sixteenth-century Polish folk fiddle from Płock*, „The Galpin Society Journal”, nr 47, 111-122.
- Dauvois M.
1994 *Les temoins sonores paléolithiques*, (w:) *La pluridisciplinarité en archéologie musicale*, t. 1, Paris, 153-206.
- Eibner A.
1980 *Die Kunst des Osthallstattkreises und ihre Beziehungen zu den Nachbargebiete*, (w:) *Rola oddziaływań kręgu halsztackiego w rozwoju społeczeństw epoki żelaza w Polsce zachodniej na tle środkowoeuropejskim*, Wrocław, 195-213.
1986 *Musikleben in der Hallstattzeit. Betrachtungen zur „moussik“ anhand der bildlichen Darstellungen*, (w:) *Musik in Antike und Neuzeit. Quellen und Studien zur Musikgeschichte von der Antike bis in die Gegenwart*, t. 1, Frankfurt a.M., 271-318.
- Emsheimer E.
1961 *Die Streichleier von Danczk*, (w:) *Studier tillägnade Carl-Allan Moberg*, „Svensk tidskrift för musikkforskning”, t. 43, 109-117.
- Gediga B.
1968 *Prace wykopaliskowe na Ostrówku w Opolu w roku 1968*, „Śląskie Sprawozdania Archeologiczne”, nr 11, 50-58.
1972 *Badania wykopaliskowe na Ostrówku w Opolu w 1968 i 1969 roku oraz omówienie najważniejszych wyników zakończonych prac*, „Sprawozdania Archeologiczne”, t. 24, 175-215.
- Gedl M.
1991 *Die Hallstatteinflüsse auf den polnischen Gebieten in der Früheisenzeit*, Warszawa-Kraków („Prace Archeologiczne”, z. 48).
- Hołubowicz W.
1958 *Wczesnośredniowieczne instrumenty muzyczne*, „Ruch Muzyczny”, R. 2, nr 19, 35.
- Hołubowicz W., Pietkiewicz L.
1959 „Skrzypce polskie” z XI w. z badań w Opolu, „Archeologia Śląska”, t. 2, 191-198.
- Informator
1980 *Informator archeologiczny. Badania rok 1979*, Warszawa.
1986 *Informator archeologiczny. Badania rok 1985*, Warszawa.
1987 *Informator archeologiczny. Badania rok 1986*, Warszawa.
- Jankowska H.
1975 *Najdawniejsze dzieje Wrocławia*, Wrocław.
- Jażdżewski K.
1950 *Najstarsze zachowane gęśle słowiańskie*, „Z otchłani wieków”, R. 19, 13-18.
1951 *Uwagi dodatkowe o gęślach gdańskich*, „Z otchłani wieków”, R. 20, 99-101.
1955 *Charakterystyka wczesnośredniowiecznych warstw kulturowych w wykopie głównym na stanowisku 1 w Gdańsku*, „Studia Wczesnośredniowieczne”, t. 3, 164-211.
1961 *Gdańsk wczesnośredniowieczny w świetle wykopalisk*, wyd. II, Gdynia.
1965 *Instrumenty muzyczne*, (w:) *Słownik starożytności słowiańskich*, t. 2, cz. 2, Wrocław-Warszawa-Kraków, 280-282.
1966 *O zagadnieniu polskich instrumentów strunowych z wczesnego średniowiecza – Über das Problem der polnischen Saiteninstrumente des frühen Mittelalters*, „Prace i Materiały Muzeum Archeologicznego i Etnograficznego w Łodzi”, seria archeologiczna, nr 12, 7-35.
- Jażdżewski K., Chmielewski W.
1952 *Gdańsk wczesnośredniowieczny w świetle badań wykopaliskowych z lat 1948/9*, „Studia Wczesnośredniowieczne”, t. 1, 35-81.
- Kamińska J.
1959 *Wstęp – Introduction*, (w:) *Gdańsk wczesnośredniowieczny*, t. 1, Gdańsk, 9-21.
- Kamiński W.
1965 *Frühmittelalterliche Musikinstrumente auf polnischem Gebiet*, (w:) *The Book of the First International Musicological Congress devoted to the works of Frederick Chopin*, Warszawa, 551-558.
1966 *Beiträge zur Erforschung der frühmittelalterlichen Musikinstrumente der Nordwest- und Ostslaven*, (w:) *Anfänge der slavischen Musik*, Bratislava, 139-146.
1968 *Instrumentarium muzyczne w Polsce średniowiecznej*, (w:) *Musica medii aevi*, t. 2, Kraków, 7-39.
1971 *Instrumenty muzyczne na ziemiach polskich. Zarys problematyki rozwojowej*, Kraków.
- Malinowska M.
1973 *Mediaeval music in Poland*, „Archaeology”, t. 26, 38-42.
- Malinowski T.
1981 *Archaeology and musical instruments in Poland*, „World Archaeology”, t. 12, 266-272.
1984 *Archeologia a instrumenty muzyczne w Polsce*, „Stupskie Prace Humanistyczne”, nr 3, 3-13.
1989 *Les instruments de la préhistoire polonaise*, „Les Dossiers d'Archéologie”, nr 142, 62-67.
1993 *Les problèmes de la coopération entre l'archéologie et la musicologie*, (w:) *Actes du XII^e Congrès International des Sciences Préhistoriques et Protohistoriques*, t. 4, Bratislava, 396-401.
- Nawroński T.
1987 *Elbląg w XIII-XVIII wieku. Kultura materialna w wykopaliskach archeologicznych*, Elbląg.
- Ostrowska E.
1964 *Dalsze wyniki badań na terenie wrocławskiego grodu w 1961 roku*, „Sprawozdania Archeologiczne”, t. 16, 226-231.
- Otte M.
1995 *Regards sur la musique paléolithique*, „Music-archaeological offprints”, nr 1, 5-17.
- Popławska D.
1994 *Średniowieczne instrumenty muzyczne typu chordefonów na ziemiach Polski, Czech i Rusi*, „Muzyka”, R. 39, z. 2, 91-94.
1994a *Średniowieczne liry*, „Spotkania z Zabytkami”, R. 18, nr 3, 42-43.
- Simon A.
1950 *Na drodze historycznego rozwoju gęśli słowiańskich. Na marginesie odkrycia wczesnohistorycznego w Gdańsku 1949 r.*, (w:) *Księga pamiątkowa ku czci prof. Adolfa Chybińskiego w 70-lecie urodzin*, Kraków, 347-353.
1957 *An Early Medieval Slav Gesle*, „The Galpin Society Journal”, nr 10, 63-65.
- Strumiłło T.
1951 *Jeszcze o „gęślach” gdańskich*, „Z otchłani wieków”, R. 20, 94-98.
- Szarek-Waszkowska E.
1968 *Badania nowożytnej osady garncarskiej w Miechocinie*

- pow. Tarnobrzeg, (w:) *Materiały i sprawozdania Rzeszowskiego Ośrodka Archeologicznego za rok 1966*, Rzeszów, 256-262.
- Szetela-Zauchowa T
1994 *Miechocin. Nowożytny ośrodek garncarski, (w:) Garncarstwo i kaflarstwo na ziemiach polskich od późnego średniowiecza do czasów współczesnych*, Rzeszów, 45-72.
- Szulc Z.
1953 *Słownik lutników polskich*, Poznań.
- Szydłowska E., Kamiński W.
1965 *L'instrument de musique de la culture lusacienne trouvé à Przeczyce, district Zawiercie*, „Archeologia Polona”, t. 8, 131-148.
1966 *Instrument muzyczny z cmentarzyska kultury łużyckiej w Przeczycach, pow. Zawiercie*, „Archeologia Polski”, t. 11, 401-422.

SAITENINSTRUMENTE AUS DEN ARCHÄOLOGISCHEN UNTERSUCHUNGEN IN POLEN - ÜBERBLICK ÜBER DIE FUNDE

ZUSAMMENFASSUNG

In der vorliegenden Arbeit wurden die Informationen über die musikalischen Saiteninstrumente gesammelt, die im Laufe der archäologischen Grabungen aufgedeckt worden waren. Sie sind in Polen erst für das frühe Mittelalter bezeugt. Große Elemente dieser Instrumente, die ihre Rekonstruktion ermöglichen, wurden zunächst in Danzig freigelegt (in die Jahre 1255-1275 datiert) und dann in Oppeln (das erste - Ende des 10. Jh.s, das zweite - Ende des 11. und Beginn des 12. Jh.s). In Oppeln wurden überdies kleine Teile eines weiteren (oder zweier anderer) aus dem 1. Viertel des 11. und in Breslau vermutlich aus dem 11. Jh.s gefunden.

Ähnliche Entdeckungen wurden auch auf den spätmittelalterlichen Objekten gemacht. Geringere Fragmente der Saiteninstrumente sind also aus Janowiczki, Woi. Kielce (14.-15. Jh.) und Chłapowo,

Woi. Posen (15. Jh.) bekannt, in Elbing wurden dagegen zwei gut erhaltene Exemplare aus dem 14.-15. Jh. aufgedeckt.

Ein sehr gut erhaltenes Instrument, das schon aus der Neuzeit stammt (Mitte des 16. Jh.s), wurde in Płock gefunden; bei den Ausgrabungen der Töpferansiedlung aus der Wende des 16. und 17. Jh.s in Tarnobrzeg-Miechocin wurden Fragmente der Tongefäße gewonnen, worauf die Szenen mit den die Saiteninstrumente Spielenden dargestellt worden waren.

Die englischsprachige Fassung des vorliegenden Artikels u.d.T. „String instruments in Polish archaeological research - a survey of the finds” soll in den Materialien der archäomusikologischen, im August 1996 in Limassol auf Zypern veranstalteten Konferenz veröffentlicht werden.

Adres autora:

Prof. dr hab. Tadeusz Malinowski
Pracownia archeologiczna WSP
ul. Wojska Polskiego 69
65-625 Zielona Góra