

F. 17973

BIBLIOTEKA

Instytut  
Książki

# RADJO LITERATURA

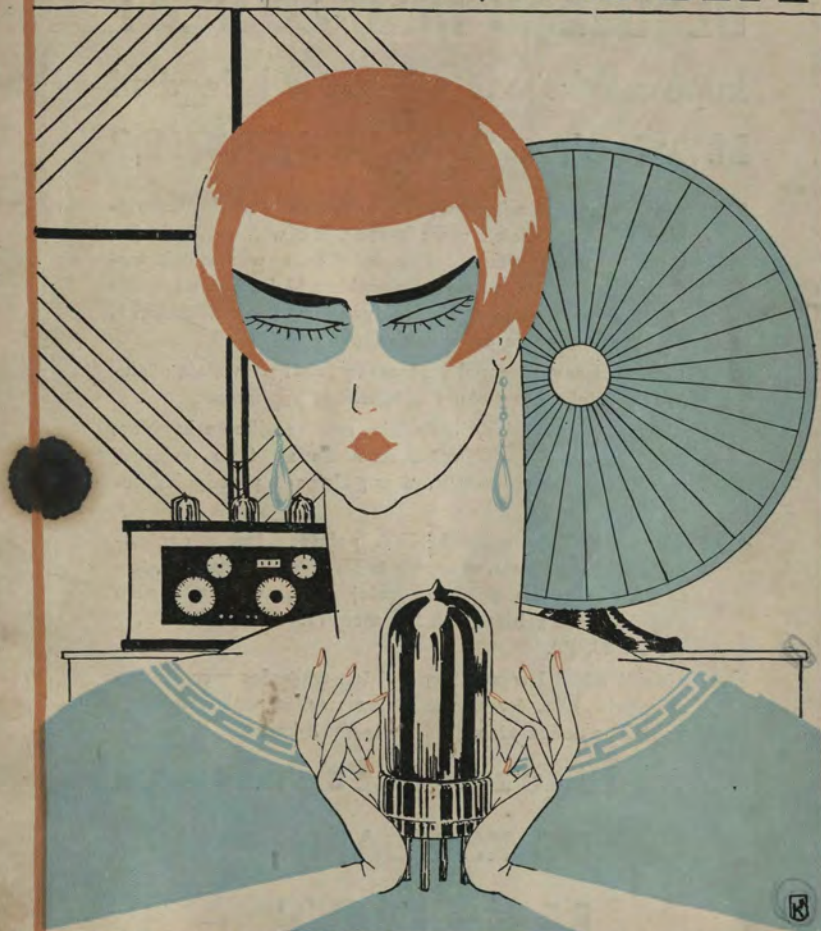

## KWARTALNIK BIBLIOGRAFICZNY

M. ARCT WARSZAWA  
NOWY-SWIAT 35

№ 2 SIERPIEŃ 1927

# DLACZEGO DOBRZE JEST

kupować książki szkolne w księgarni  
M. ARCTA W WARSZAWIE?

- 1 — Ponieważ ma ona wielki wybór podręczników do wszystkich szkół średnich i zawodowych, tak w Warszawie jak i na prowincji, własnego nakładu oraz wszystkich wydawców w Polsce, a przede wszystkim Gebethnera i Wolfa, K. Jakubowskiego, Książnicy-Atlasu i św. Wojciecha, po tej samej cenie co u nakładców.
- 2 — Ponieważ liczny personel i obszerny lokal pozwalają obsłużyć klientelę bez tłoku i uciążliwego czekania.
- 3 — Ponieważ książki nieodpowiednie, czy omyłkowo kupione, mogą być w ciągu 3 dni zamienione na inne (zamianę jednak uprasza się załatwiać w godzinach przedpołudniowych).
- 4 — Ponieważ Księgarnia M ARCTA położona jest w centralnym punkcie miasta, przy zbiegu Nowego Światu i Chmielnej, a dojsście lub dojazd z całej Warszawy są bardzo dogodne i nie zabierają dużo czasu (Tramwaje 0, 1, 2, 9 18, 19, 25, P.).
- 5 — Ponieważ oddział wysyłkowy jest tak zorganizowany, że zamówienia klientów z poza Warszawy są wykonane odwrotnie, z doliczeniem jedynie ścisłych kosztów przesyłki.

DLATEGO WIĘC ZWRÓĆCIE SIĘ PO KSIĄŻKI

DO KSIĘGARNI

M. ARCT

WARSZAWA

NOWY-ŚWIAT 35



# RADJOLITERATURA

KWARTALNIK BIBLIOGRAFICZNY  
DLA RADJO-FACHOWCÓW I RADJO-AMATORÓW

WYDAWNICTWO M. ARCTA W WARSZAWIE  
REDAKCJA I ADMINISTRACJA, NOWY-SWIAT 35

## CZYTELNIKU!

Co Ci się nie podoba w naszym Kwartalniku „Radjoliteratura?” Czego Ci w nim brak? Jakie wiadomości są Ci potrzebne? Jeżeliś niezadowolony, jeżeli nie znajdziesz w „Radjoliteraturze” właśnie tego, czego szukasz, jeżeli otrzymujesz ją za rzadko lub za często, jeżeli wogóle masz nam cokolwiek do zarzucenia, poświęć dwie minuty czasu, i napisz do nas. Za najkrótszą uwagę tak jak i za najostrzejszą krytykę będziemy Ci wdzięczni. Wydajemy bowiem „Radjoliteraturę” dla wygody i zadowolenia jej odbiorców i chcielibyśmy im oddać jak najlepsze usługi, — a przecież jeśli nam nie powiecie o co Wam chodzi, to będziemy dalej popełniali te same błędy. Tylko przez wymianę myśli pomiędzy redakcją i Czytelnikami można osiągnąć dobre rezultaty.

Jeżeli zaś jesteś zadowolony z „Radjoliteratury” Szanowny Czytelniku, jeżeli uważasz, że przynosi Ci ona pewne korzyści, że dzięki niej masz ułatwioną pracę, powiedz to swoim przyjaciołom lub, najlepiej, prześlij nam ich adresy, a natychmiast wyślemy im dotychczasowe numery i wciągniemy ich na listę stałych odbiorców bez żadnych dla nich kosztów.

Zgóry dziękujemy.

REDAKCJA.

<http://rcin.org.pl>

PAŃSTWOWY ZAKŁAD NADAWANIA  
RADIOWEGO  
BIBLIOTEKA  
00-330 Warszawa, ul. Nowy Świat 72  
Tel. 26-68-63

## Rozchodzenie się fal radiowych



Bardzo ciekawe badania co do zasięgu stacyj radiowych przeprowadził niedawno w Stanach Zjednoczonych Mr. Edwards, inspektor radiowy w Detroit. Badania te rozciągały się na cztery stacje nadawcze, a mianowicie: stacja WRC w Waszyngtonie, WTAM w Cleveland, WYB w Atlanta i WGHP w Detroit. Celem tych badań było ustalenie strefy, w obrębie której przy użyciu zwykłego odbiornika można liczyć na odbiór czysty, zrozumiały i sprawiający przyjemność, w dzień lub w nocy, w lecie lub w zimie.

Przy badaniach tych okazało się, że rozprzestrzenianie się fal radiowych nie można porównywać, jak dotąd ogólnie przypuszczano, do powstawania fal koncentrycznych na powierzchni wody, w którą wrzucono kamień, a które rozprzestrzeniają się równomiernie we wszystkich kierunkach.

Stwierdzono, że budynki o konstrukcji stalowej oraz sieć przewodów elektrycznych wywołują poważne przeszkody w rozprzestrzenianiu się fal radiowych, że natomiast woda, jak morze, stawy, jeziora i rzeki, wpływają korzystnie na rozchodzenie się fal radiowych.

To też wykresy, opracowane przez Mr. Edwardsa na podstawie przeprowadzonych przezeń badań, przedstawiają linię bardzo nieregularną, wykazującą strefę dobrego odbioru często w dalszej odległości od stacji wysyłającej, w bliższej zaś linię załamana wskutek bliskości konstrukcyj stalowych lub przewodów elektrycznych, które według słów p. Edwardsa działają jak przedmiot osłaniający lampę.

Bardzo ciekawe doświadczenia p. Edwardsa tłumaczą nierówności odbioru w wielkich miastach, doświadczone i u nas.

(Radio News, lipiec 1927).

## Widzenie w ciemności \*)

Szkocki wynalazca, John L. Baird, zajmujący się już od dłuższego czasu problemem telewizji, dokonał wynalazku o ogromnej doniosłości, a mianowicie telewizji w ciemności.

Szukając sposobu zastosowania przy telewizji promieni niewidzialnych, odkrył Baird właściwość promieni infra-czerwonych przenikania najgłębszych ciemności i skonstruował przyrząd pozwalający na odtwarzanie scen i obrazów niewidzialnych przy pomocy zwykłych promieni. Osoba znajdująca się w pokoju tak zaciemnionym, że nie może ujrzeć ręki własnej podniesionej do wysokości oczu, staje się pod wpływem działania promieni infra-czerwonych, skierowanych na nią przez odpowiedni przyrząd, widzialną na białym ekranie umieszczonym w innym pokoju.

Doniosłość odkrycia Bairda jest ogromna. Wielkie znaczenie posiadać może telewizja w ciemności w przyszłej wojnie, uniemożliwiającej nieprzyjacielowi wyzyskanie ciemności przy nocnych atakach, czy to lądowych, czy powietrznych. W czasach zaś pokojowych nasuwa się zastosowanie telewizji w ciemności przy okrętach, które natknęły się na ciężką mgłę.

Jeszcze jeden ciekawy szczegół — prądy odtwarzające obraz

w odbiorniku Bairda wydają w słuchawkach dźwięki charakterystyczne, inne dla każdego widzianego przedmiotu. Dźwięki te uwiecznione na płycie gramofonowej pozwalają na stworzenie archiwum podobizn ludzkich w formie płyt gramofonicznych, które każdej chwili mogą być użyte do odtworzenia obrazu świetlnego.

(Radio News—czerwiec 1927).

### PRZY ROBOCIE.



Olbrzymie usługi przy ratunku podczas niedawnych wylewów Missisipi oddali radioamatorzy amerykańscy, pracujący amatorskimi stacjami nadawczymi na wysepkach, łodziach, a nie-raz poprostu na dachach wyższych domostw i kominach fabrycznych.

\*) Obszerny opis wynalazku Bairda zamieścimy w następnym zeszycie Radjoliteratury, który ukaże się w początku października.



wysokiej częstotliwości, w pobliżu zerowego punktu, udaje się stabilizować obwód tej lampki przez wytworzenie prądu indukcyjnego odmiennej fazy. Wobec bardzo znacznego posilania wysokiej częstotliwości w tym odbiorniku lampka detekcyjna nie posiada kondensatora i oporu siatkowego. Łączy się ona bezpośrednio na ujemną stronę włókna, pracując jako prostownica.

### 3. ODBIORNIK B. B. C. „QUALITY FOUR“.

Podług *Wireless World*, tom 20, nr. 18.

Odbiornik ten został specjalnie opracowany przez British Broadcasting Corporation dla wystawy „Ideal Home“, jako dający najbardziej czysty i nie

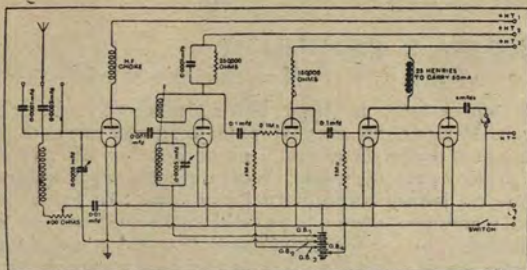

zniekształcony odbiór w domowych warunkach. Odbiornik ten jest przeznaczony dla słuchania z wielką siłą na głośnik stacji niezbyt oddalonych. Specjalne cechy jego stanowią: opór zmienny w obwodzie strojonym pierwszej lampki dla tłumienia zbyt silnej radjofonii, specjalny układ, łączący lampkę posilającą z detekcyjną, detekcja anodowa bez kondensatora i oporu siatkowego, opór tłumiący przed siatką pierwszej lampki niskiej częstotliwości i dołączenie głośnika przez kondensator 4 mF. W ten sposób stały prąd anodowy zupełnie omija cewki głośnikowe, co wpływa bardzo korzystnie, jak na czystość tonu, tak i na konserwację głośnika.

### 4. NOWE UKŁADY JOHNSTONA.

Podług *Amateur Wireless*, tom 10, nr. 256.

Odbiorniki te, opracowane w laboratorium *Amateur Wireless*, odznaczają się niezwykłą prostotą w konstrukcji i wymagają jednego tylko źródła prądu stałego, pobieranego bezpośrednio od sieci świetlnej 220 wolt. Nie wymagają one żadnych filtrów, nie posiadają ani jednego kondensatora stałego i odbiór jest niezwykle czysty i zupełnie wolny od szumu maszyn elektrowni. Włókna wszystkich lampek są połączone w szereg bezpośrednio na sieć. Opory między niemi są tak obliczone, żeby ogólna ilość przepływającego prądu odpowiadała natężeniu, potrzebnemu na żarzenie lampki. Od tych samych oporów pobiera się napięcie anodowe poszczególnych lamp.

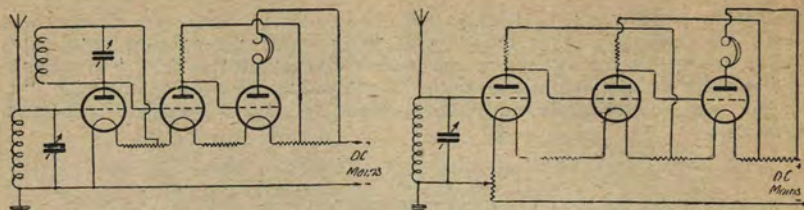

Anoda każdej lampki łączy się bezpośrednio z siatką następną. Na rysunku od strony lewej widzimy układ rezonansowy z jednym stopniem posilania oporowego, od strony prawej — audjon z dwoma stopniami posilania oporowego.

### 5. SUPER-IZODYNA R. BARTHELEMY.

Podług T. S. F. Moderne, rok 7, nr. 77.

Odbiornik ten należy do typu bardzo modnych obecnie odbiorników automatycznych. Posiada on trzy stopnie posilania wysokiej częstotliwości przy użyciu lampek dwusiatkowych, lampkę detekcyjną z dwoma stopniami posilania niskiej częstotliwości. Wszystkie cztery kondensatory obrotowe są osadzone na jednej wspólnej osi i regulują się jedną śrubą mikrometryczną. Nową i ciekawą cechą tego odbiornika jest sposób stabilizacji tak licznych stopni posilania w wysokiej częstotliwości przez użycie w tym celu drugiej siatki. Anoda oraz dodatkowa siatka wewnętrzna łączy się na

LE SUPER-ISODYNE

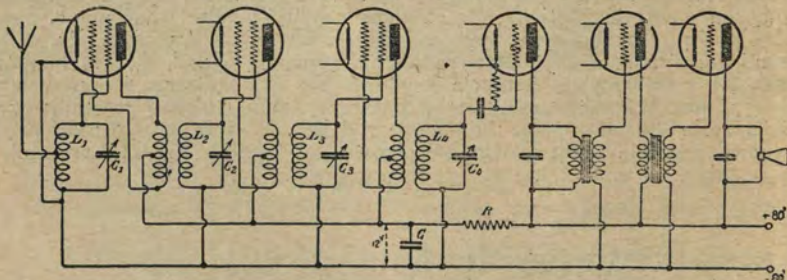

dwa przeciwległe końce pierwotnego uzwojenia transformatora wysokiej częstotliwości. Środkowe odprowadzenie tego uzwojenia łączy się na baterję anodową.

### 6. ODBIORNIK Z CEWKAMI REZONACYJNEMI FLEWELLINGA.

Podług Radio News, tom 8, nr. 5.

W odbiorniku tym wzamian obwodów dostrajanych kondensatorem obrotowym użyte są tak zwane cewki rezonacyjne. Cewka taka składa się



z jednej warstwy dobrze izolowanego drutu, nawiniętego na cylinder, po którym suwa się pierścień miedziany, który również może być izolowany. Ilość zwojów jest tak wielka, żeby fala własna cewki przewyższała długość

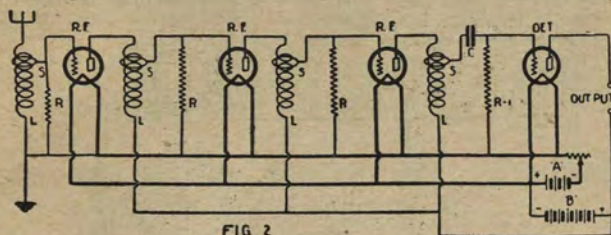

FIG 2

największej fali, jaką chcemy odbierać. Posuwając pierścień wzdłuż cewki dla każdej długości fali możemy znaleźć punkt najsilniejszego odbioru. Odbiornik nie posiada ani jednego kondensatora obrotowego i odznacza się niezwykłą czułością i czystością odbioru.

## 7. ODBIORNIK Z LAMPKAMI KLI MARCONI'EGO.

Podług *Modern Wireless*, tom 7, nr. 3.

Nowy, niedawno wypuszczony na rynek typ lampek Marconi'ego, jest zasilany prądem żarzenia bezpośrednio od niewielkiego transformatora, którego drugie uzwojenie jest włączone do sieci prądu zmiennego. Jest to możliwe dzięki specjalnej konstrukcji katody. Powierzchnia, emitująca elektrony nie znajduje się wcale pod prądem, lecz ogrzewa się zapomocą roz-

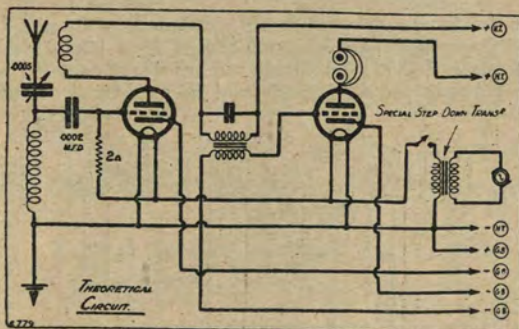

żarzonego włókna znajdującego się wewnątrz izolacyjnej pochewki. Wobec tego użycie kosztownego filtra z dławikami i kondensatorami wielkiej pojemności jest zbędne. Ponieważ napięcie anodowe pobiera się również od sieci odbiornik ten obchodzi się zupełnie bez baterji. Całkowite zużycie prądu wynosi około 36 watt.

## 8. STROBODYNA LUCIEN CHRETIEN'A.

Podług „Radio Polskie“, nr. 3.

W układzie tym lampka detekcyjna i oscylacyjna są połączone w jedną lampkę w sposób zupełnie odmienny od dotychczasowych. Połączenie drgań

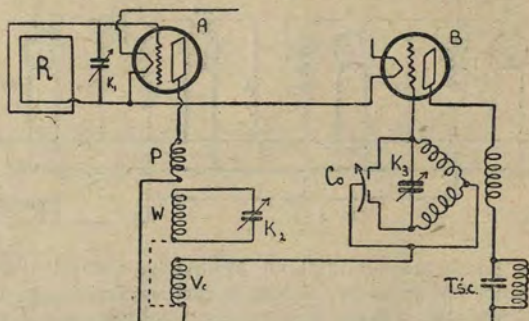

modulacyjnych wysokiej częstotliwości odbywa się w układzie podobnym do mostku Wheatstone'a. Układ ten działa bardzo sprawnie i jest bardzo czuły, lecz naogół mało selektywny. Dla zwiększenia selektywności dodaje się jedną lampkę wysokiej częstotliwości oraz filtr pomiędzy pierwotem a wtórnem uzwojeniem transformatora. Praktyczne wskazówki zawiera marcowy i kwietniowy numer T. S. F. Moderne.

## 9. ODBIORNIK LOFTIN-WHITE'A.

Podług „Radio News“, tom 8, nr. 10.

Największe trudności przy budowie odbiorników neutrodynowych dotyczyło wyrównanie siły odbioru, a więc i neutralizacji, dla rozmaitych długości fali. Zwykły odbiornik superheterodynowy jest czuły i daje silny odbiór głównie przy tej długości fali, na której odbywała się ne-

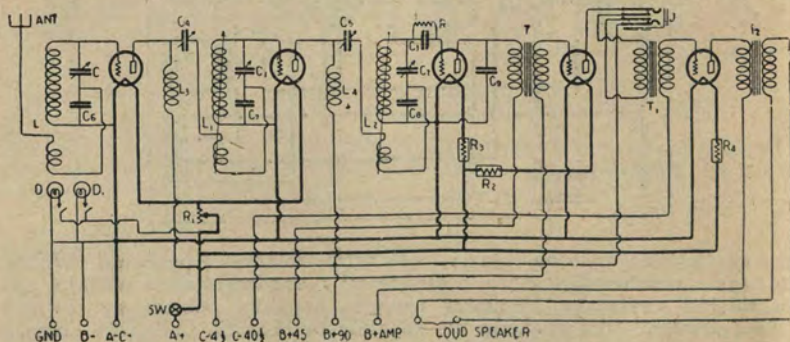



terci anodowej, drugi koniec uzwojenia służy dla połączenia z małym kondensatorem neutralizującym. Ponieważ wszystkie uzwojenia wewnątrz panczerza są stałe i nieruchome, sprzężenie zwrotne o typie Reinartza sto-

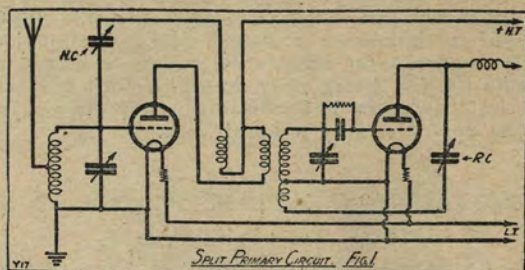

suje się na drugą lub trzecią lampkę. Dla sprzężenia z anteną używa się systemu auto-transformatora, czyli antenę łączy się na odprowadzenia cewki obwodu wtórnego w odległości kilkunastu lub kilkudziesięciu — dla fal długich — zwojów od ziemi.

#### B. ODBIORNIK Z PODZIELONEM UZWOJENIEM WTÓRNEM.

W układzie tym pomiędzy środkowym odprowadzeniem cewki obwodu wtórnego a biegunem ujemnym baterji włączony jest opór 100 tysięcy omów. Takie same odprowadzenie w obwodzie lampki detekcyjnej służy dla osią-

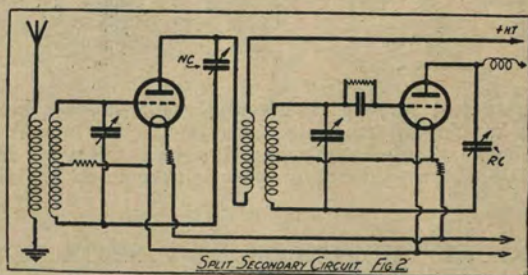

gnięcia efektu sprzężenia zwrotnego typu Reinartza. Układ ten bardzo łatwo neutralizuje się, jest czuły selektywny i wygodny w użyciu. Wszystkie cewki są opancerzone.

## Odbiorniki doświadczalne

Wśród radioamatorów wszystkich krajów dają się odróżnić dwie kategorie. Do pierwszej z nich należą ci, którzy chcą przede wszystkim *śłuchać* programów, czy to stacji miejscowej, czy też tych stacji zagranicznych, których programy zajmują ich ze względu na jakość i wykonanie. Ta kategoria radioamatorów pragnie odbioru silnego i wyraźnego, przede wszystkim zaś zapewnienia tego odbioru o ile możliwości niezależnie od warunków miejscowych i atmosferycznych, a osiągnąwszy w przybliżeniu choćby cel, do którego dążą, przestają zajmować się postęпами w dziedzinie odbiornika radiowego, zadowoleni z tego, co osiągnęli.

Druga kategoria radioamatorów, to ci, którym nie wystarcza sam odbiór, nie wystarcza możliwość słuchania szeregu stacji, i korzystania z programów, które zajmują ich z jakiegokolwiek powodu, lecz, którzy *dążą stale i niestrudzenie do ciągłych ulepszeń*, do ciągłego udoskonalenia odbioru, tak co do jakości, jak i zasięgu. Radioamatorzy ci czytają pilnie prasę radiową, śledzą wszystkie ulepszenia i udoskonalenia, starając się potem zastosować je w swoich odbiornikach. Radioamator taki ma ambicję wypróbowania wszystkich nowych pomysłów, przewyżczenia napotykanymi trudnościami, osiągnięcia najwyższej możliwej doskonałości.

Z natury rzeczy więc w dziedzinie radioamatorstwa cały szereg udoskonaleń a nawet wynalazków zawdzięczamy amatorom tej drugiej kategorii, która właściwie jedynie zasługuje w pełni na miano amatorów, czyli miłośników. Zwłaszcza cała niemal dziedzina radja krótkofalowego zawdzięcza swój ogromny dziś rozwój i coraz większe zastosowanie radioamatorom.

Postęp i udoskonalenia w żadnej może dziedzinie nie idą tak szybkim krokiem naprzód, jak w dziedzinie radja. Coraz większa ilość stacji nadających, coraz większa siła emisyjna tych stacji sprawiają, że metody odbioru stosowane jeszcze rok temu, dziś są już przestarzałe. Odbiornik, który nie pozwoliłby na wyłączenie stacji miejscowej oraz na odbiór stacji, których długość fali wykazuje kilkumetrową zaledwie różnicę, sprawia dziś wrażenie zabytku historycznego. Każdy niemal zeszyt zagranicznych pism radiowych, zwłaszcza angielskich i amerykańskich, przynosi udoskonalenia schematów znanych i stosowanych dotąd, lub też montaż zupełnie nowe.

Nie wszystkie naturalnie z tych nowości przedstawiają istotną wartość i są naprawdę nowe. Często chodzi tylko o rzecz dawną, zaopatrzoną nową nazwą lub nieznacznie tylko zmienioną. Jak zorientować się w tej masie nowych schematów, nowych odbiorników, nowych części składowych?

Ten, kto by mógł sobie pozwolić na zmontowanie co kilka tygodni nowego odbiornika, musiałby być chyba miljarderem i rozporządzać ogromną ilością wolnego czasu. Ale nawet i tacy nieliczni wybrańcy losu bardzo rychło zniechęciliby się do radja, gdyż zmontowanie odbiornika najdokładniejszego nawet według schematu i opisu montażowego nie zawsze wyda rezultat zadowalający. Zbyt wiele czynników jest potrzebnych na to, by odbiornik wyższego gatunku działał nienagannie natychmiast po zmontowaniu. Dobór części składowych, które nie zawsze można nabyć w krajowym handlu, wzajemne ich rozmieszczenie, warunki miejscowe odbioru a wreszcie umiejętność osobista radioamatora operowania odbiornikiem, wszystko to musi złożyć się na to, by odbiornik, zbudowany dużym nakładem czasu i pieniędzy, mógł działać prawidłowo i zapewnić korzyści, które zrównoważyłyby poniesione wkłady.

Jest jednak sposób umożliwiający radioamatorowi utrzymywanie się na wysokości postępu i nowych tendencji w dziedzinie radjoodbiornictwa, i to bez większego nakładu czasu i pieniędzy. Sposobem tym jest sporządzenie *odbiornika doświadczalnego*. Odbiorniki takie, dość rozpowszechnione w kołach radioamatorów zagranicznych, u nas jak dotąd są nader mało znane. Radjowa prasa zagraniczna przynosi od czasu do czasu opisy budowy takich odbiorników, z korespondencji redakcyjnej z czytelnikami widać, że wielu radioamatorów korzysta z podanych wskazówek i odbiorniki takie buduje.

Odbiornik doświadczalny jest odbiornikiem, w którym zasadnicze części składowe, zmontowane są w formie oddzielnych ogniw, umożliwiających urzeczywistnianie wszelkich montażów przez zmianę połączeń w obrębie ogniw lub też ogniw pomiędzy sobą.

Opis budowy takiego odbiornika doświadczalnego zawiera tomik 11 biblijoteki „Radio dla Wszystkich”, p. t. Dr. M. Henzel „Odbiornik ogniowy” (nakł. M. Arcta w Warszawie). Oprócz opisu budowy ogniw zasadniczych, przynosi tomik ten szereg montażów od odbioru kryształkowego, aż do odbiornika lampowego o jednym stopniu wzmożenia wysokiej częstotliwości.

Ponieważ dziełko to jest na wyczerpaniu, na jesieni r. b. wyjdzie w „Biblijotece Radjowej” obszerniejsza książka tegoż autora p. t. „Od kryształka do superheterodyny” odbiornik doświadczalny na wszystkie schematy. Zasada urzeczywistnienia najrozmaitszych aparatów z tych samych części będzie w tej książce rozwinięta znacznie szerzej i uzupełniona na podstawie doświadczeń szeregu amatorów eksperymentujących odbiornikiem ogniowym.

Dr. Henzel podaje w tej nowej książce montaż bardziej skomplikowane i zastosowujące najnowsze udoskonalenia w dziedzinie radjoodbiornictwa. Tymże samym systemem ogniowym będą tam opisane montaż odbiorników typu refleksyjnego, neutrodyń z reakcją i bez niej, odbiorniki krótkofalowe i zastosowujące lampy dwusiatkowe, a wreszcie najdoskonalsze ze wszystkich odbiorniki typu superheterodynowego.

Doświadczenia i próby montażów zaleca się rozpoczynać od odbiornika typu najprostszego, a więc z jednej strony kryształkowego, z drugiej autodyny o sprzężeniu zwrotnym. Każdy typ trzeba dokładnie przestudjować i wypróbować w różnych układach antenowych. Przerobienie kolejne odbiorników opisanych we wspomnianym dziełku, stworzy dla radioamatora podstawy do wypróbowywania wszystkich schematów odbioru natrafianych w literaturze radjowej i w prasie.

Znalazłszy jakiś nowy montaż, który go zajmuje i który chciałby chętnie wypróbować, uczyń radioamator najlepiej, przerysowawszy go sobie w pierw na odbiornik ogniowy. Najlepiej założyć sobie małe archiwum schematów w formie małej książeczki, która będzie zawierała na jednej stronie schemat ideowy danego montażu, na drugiej urzeczywistnienie sposobem ogniowym. W tym celu należy — naturalnie w znacznym zmniejszeniu — odrysować ogniwa odbiornika, potrzebne do urzeczywistnienia danego montażu i na podstawie schematu ideowego wrysować, najlepiej kolorowym ołówkiem, połączenia gniazdek między sobą, w obrębie każdego ogniwa, pojedynczych ogniw między sobą, połączeń ogniw ze sprzęgaczem lub transformatorami, wreszcie z baterją żarzenia i baterją anodową. Literami A i Z zaznaczymy połączenia z anteną i uziemieniem.

Wzory takiego przedstawienia połączeń w odbiorniku ogniowym znajdują się we wspomnianem wyżej dziełku.

Książeczka taka stanie się cennym zbiorem schematów i umożliwi radioamatorowi przerwienie się z jednego montażu na drugi w bardzo krótkim czasie, a więc w czasie jednej i tej samej audycji, pozwalając mu na ocenę zalet i wad każdego montażu.

Dokonywanie doświadczeń odbiornikiem ogniwowym ma również duże znaczenie pedagogiczne. Zaznajamia ono z istotą działania poszczególnych części każdego montażu i pozwala odkryć szybko wszelkie ewentualne niedomagania.

Posiadanie odbiornika doświadczalnego pozwala w sposób łatwy, niekosztowny, na utrzymywanie się na poziomie najnowszych udoskonaleń i postępu. Dopiero przy pomocy takiego odbiornika nabiera czytanie dzieł radjowych i prasy prawdziwego sensu a zarazem i uroku, a w rękę radioamatora, który przeszedł w ten sposób praktyczną szkołę doświadczeń, odbiornik ogniowy może się stać instrumentem, do urzeczywistniania własnych pomysłów i udoskonaleń na pożytek i chwałę naszego radioamatorstwa.

## *Radjotechnika dla wszystkich*

„Radjotechnika dla wszystkich”, przystępny podręcznik Radjotelegrafji i Radjotelefonji opracowany przez W. Niemczyńskiego, wydanie drugie, Biblioteka Radjowa Nr. 3, oraz wydany dawniej w Przemysłu „Elementarz radioamatora”, mają spełnić takie zadanie, jakie spełnia dobry przewodnik w obcej miejscowości, który nie oprowadza nas chaotycznie po wszystkich uliczkach i zakamarkach, lecz pokazuje najpierw to, co najważniejsze i najbardziej godne widzenia. Później damy sobie radę bez przewodnika, i na własną rękę, orientując się według najbliższego głównego szczegółu, znajdziemy inne rzeczy godne widzenia.

Autor tak pisze w przedmowie do swojej książki:

„Niniejsze drugie wydanie „Radjotechniki dla wszystkich” jest podobne do poprzedniego tylko z tytułu. Zresztą zostało ono gruntownie przerobione i uzupełnione, oraz dostosowane do dzisiejszego stanu radjotechniki. Wiele szczegółów opuściłem, inne dodałem, starając się, aby przez podkreślenie rzeczy najważniejszych powstał jasny obraz ogólny. Żadnych obliczeń i wzorów nie przytaczam, gdyż niema na nie miejsca w książce popularnej.

Jak wskazuje tytuł książki, chodziło mi o napisanie podręcznika „dla wszystkich”, t. j. tak dla początkujących radjotechników fachowych, którzy pragną pełnić swe obowiązki z należytem zrozumieniem, jak i dla licznych miłośników radjotechniki, którzy nie zamierzają poprzestać na mechanicznym i bezmyślnym obsłudze aparatów odbiorczych, lecz chcą wiedzieć, na czym praca odbiornika polega.

W rozdziale pierwszym omawiam w najogólniejszych zarysach rozwój i znaczenie radjotelegrafji i radjotelefonji. Rozdział drugi zawiera najważniejsze wiadomości z elektrotechniki, które są podane w takim tylko zakresie, jaki jest niezbędny do zrozumienia dalszych rozdziałów. Rozdział trzeci jest poświęcony drganiom elektromagnetycznym, czwarty wysyłaczom fal tłumionych i nietłumionych, piąty odbiornikom radjotelegraficznym przy zastosowaniu odbioru słuchowego, szósty zrosty antenom nadawczym i odbiorczym. Rozdział siódmy zawiera zasady radjotelefonji i podaje typowe schematy najnowszych odbiorników. Rozdział ósmy zawiera sposoby obsługi odbiorników, budowy anten odbiorczych i usuwania usterek w odbio-

rze. W rozdziale dziewiątym jest mowa o najważniejszych pomiarach. Rozdział dziesiąty zawiera opis urządzeń radjotelegrafji pośpiesznej. Na końcu książki są podane tablice, niezbędne dla właścicieli odbiorników.

Materiały czerpałem z najlepszych źródeł. Dlatego książka ta — podobnie jak inne tego rodzaju podręczniki — nie może rościć sobie pretensyj do oryginalności, gdyż podaje w przystępnej formie to tylko, co znajduje się już w innych, obszerniejszych dziełach.

Materiał ilustracyjny jest nowy i przeważnie oryginalny. Nieliczne tylko ryciny wzięłam z podręczników, które wymieniam w tekście. Symbole i znaki w schematach zostały ujednostajnione.

„Radjotechnika dla wszystkich” jest więc takim przewodnikiem, który prowadzi obcego po głównych tylko ulicach zwiedzanej dziedziny, ukazując jedynie najważniejsze punkty orientacyjne.

Wiele jednak niezmiernie ważnych i ciekawych szczegółów znajduje się na prawo i lewo od naszej drogi, stopniowo trzeba i te poznać; kto więc pragnie opanować radjotechnikę i zająć się nią poważnie, musi wziąć na siebie trud dalszej wędrówki.

Ta myśl przewodnia nakazała autorowi wydać wraz z „Radjotechniką dla Wszystkich” obszerny podręcznik p. t. „Budowa odbiorników i wzmacniaczy” (Biblioteka Radjowa Nr. 5). Czytelnik znajdzie tu nie tylko sposoby budowy najrozmaitszych odbiorników i części składowych, lecz także obszerny i przystępny dział teoretyczny, którego opanowanie jest konieczne celem racjonalnej obsługi kapryśnych aparatów odbiorczych, oraz wyszukiwania i usuwania usterek w odbiorze. Autor nie przytacza bezkrytycznie długiego szeregu schematów, wątpliwej nieraz wartości, lecz podaje wyczerpujące sposoby budowy nielicznych takich odbiorników, które działają niezawodnie i które można zmontować bez nadmiernych kosztów i trudności. Niezwykle pogładowe i wyraźne plany montażowe umożliwiają robotę także początkującym miłośnikom radjofonji.

Ze względu na to, że najważniejszą częścią odbiornika jest lampa elektronowa, wydaje autor równocześnie trzecią książkę p. t. „Lampy elektronowe” (Biblioteka Radjowa Nr. 6), podręcznik bardzo przystępny, zwięzły i zarazem wyczerpujący. Czytelnik znajdzie w nim wszelkie wskazówki, jak należy dobierać i obsługiwać lampy elektronowe, aby wydobyć z odbiornika to wszystko, co tylko da się zeń wydobyć.

Czwarta książka, „Źródła prądu dla odbiorników lampowych” (Radjo dla Wszystkich Nr. 9), poświęcona jest wyłącznie właściwościom, działaniu i obsłudze baterji żarzenia i baterji anodowych. Dziełko to powinien przeczytać każdy, kto ma kłopoty z baterjami, lub zamierza zainstalować u siebie odbiornik. Znajdują się tam również wskazówki, jak można zasilać odbiorniki bez konieczności zbudowania akumulatorów i nabywania ciągle świeżych baterji anodowych.

Wszystkie książki powyższe charakteryzują się tem, że są pisane przez praktyka dla praktyków. Niema w nich balastu pseudonaukowego, ani tasiemcowych wzorów matematycznych, które zwyczajnie nic czytelnikowi nie mówią. Są tylko szczegóły naprawdę ważne, podane w formie przystępnej, jasnej i zwięzłej. Prawdziwą ozdobą książek jest bardzo starannie dobrany materiał ilustracyjny.



## Z odczytów radjowych prof. Mościckiego

### JOT czy YGREK, YMI czy EMI?

Po sześciu latach nieobecności ukazała się nareszcie jedna z najpożyteczniejszych książek: dostałem nowe wydanie Słownika Ortograficznego M. Arcta. Przed trzydziestu blisko laty, zasłużony autor i wydawca słowników, ś. p. Michał Arct wydrukował niewielki pierwszy Słownik Ortograficzny, powstały przy współpracy profesorów Niedźwiedzkiego i Krasnowolskiego, a oparty na wielkich pracach i metodach znakomitych językoznawców Karłowicza i Kryńskiego. To był czyn prawdziwie pożyteczny, skończyły się niepewności pisowniane, nie trzeba było więcej zastanawiać się nad każdym wyrazem i jego gramatyką lub pochodzeniem, które w polskim języku decydują o sposobie pisania i mają tyleż wyjątków i nieprawidłowości co i prawideł — wystarczało otworzyć słownik, poszukać w alfabecie i pisać jak tam było wydrukowane. Ale... każda rzecz ma swoje „ale” miał ją więc i Arct Słownik. Wprawdzie nie jego to była wina, lecz nauka polska rozdarła była wówczas wielkim sporem pomiędzy Warszawską a Krakowską szkołą gramatyczną. Wyrazicielem pierwszej byli wyżej wspomniani Jan Karłowicz i Adam Antoni Kryński, autorzy Wielkiego Słownika Ilustrowanego Języka Polskiego, stojący na stanowisku uproszczeń fonetycznych i odrzucający wszelkie nieusprawiedliwione gmatwaniny i naleciałości historycznego okresu dekadencji ostatnich wieków niepodległej Polski. Szkoła Krakowska z Akademią Umiejętności na czele trzymała się uparcie ygreka zamiast joty i różniczkowała rodzaje w narzędniku końcówkami ym i em, co Karłowicz i Kryński odrzucali. Cała Małopolska stosowała się do zasad Akademii. Większość Kongresówki szła za Warszawą, Michał Arct bez wahania przyjął dla swego słownika, jak i dla innych swoich prac, pisownię Kryńskiego. Liczył on, że jednak pisownia ta, mająca wszelkie naukowe uzasadnienie i względy praktyczne za sobą, wreszcie zwycięży i zostanie przyjęta przez Akademię jako jednolita i obowiązująca wszystkich Polaków. Dzięki wydaniu Słownika Ortograficznego pisownia ta spopularyzowała się w ziemiach byłego zaboru rosyjskiego, przyjęta była w większości szkół i usankcjonowała, w wątpliwych razach, na które nie było zgody pomiędzy Akademią a Warszawą, pisownię podwójną. Nie było więc błędem, gdy ktoś napisał Marja a nie Marya i naodwrot. W pewnym stopniu, również dzięki tej popularyzacji pisowni Warszawskiej przez wydawnictwa Arcta, Akademia Krakowska wreszcie zgodziła się na pewne ustępstwa pisowniane, co doprowadziło — poprzez tak zwany zjazd Rejowski — do uchwał z roku 1918, ustalających dla całej Polski jednolitą pisownię na podstawie kompromisu pomiędzy obydwoma szkołami.

Tę właśnie ustaloną w 1918 roku i obowiązującą dla wszystkich pisownię podaje nowe wydanie Słownika Ortograficznego M. Arcta. Format dużej ósemki, 360 stronic wyraźnego druku w trzy szpalty, ładna graficzna okładka półtwarda lub oprawa w płótno. Cena broszury 10 złotych a oprawy 12 zł. Wydawnictwo naturalnie także księgarni M. Arct, Warszawa, Nowy Świat 35. Każdy wyraz podzielony na zgłoski dla usunięcia wątpliwości przenoszenia wyrazów, i co najważniejsza, zaopatrzony w końcówki odmian gramatycznych; mianowicie przy każdym wyrazie podane są końcówki najważniejszych przypadków, liczba mnoga, a przy czasownikach końcówki zmian przy kon-

jugacji. Przez to Słownik Arcta jest pożyteczniejszy od innych mniejszych słowników i podręczników i daje pełniejszy użytek. Pod względem ilości wyrazów jest on największym z istniejących, zawiera bowiem przeszło 60.000 słów.

Zmiany pisowni na obecnie obowiązującą, szeregu poprawek i ulepszeń dokonał pan Stanisław Szober, profesor Uniwersytetu Warszawskiego i znany autor dzieł pedagogicznych, co daje gwarancję doskonałej roboty i dużej wartości Słownika.

Właściwie niema Polaka, któryby tego Słownika Ortograficznego nie potrzebował. Ale poprostu niezbędnym jest dla Nauczycielstwa, które pomimo całej wiedzy i opanowania przedmiotu nieraz ma wątpliwości, i dla uczniów wszelkich autoramentów, którzy te wątpliwości mają z reguły. Och, jak wogóle ludzie piszą! Już nie mówię o finezjach odmián i użyciu tych nieszcześniejszych „ym i em”, ale poprostu rz, sz, ż, „o kreskowane” i „u” są w ciągłej wojnie i nietylko u analfabetów. Inaczej pisze Małopolska, inaczej Poznańskie, a jeszcze inaczej Kresy. Trzeba z tem skończyć, Wolni Polacy w Wielkiej, Niepodległej i Zjednoczonej Polsce muszą pisać prawidłowo.

Słownik Ortograficzny M. Arcta powinien nas tego nauczyć sposobem najpraktyczniejszym, bo przez codzienny użytek. Ktoby jednak chciał oprócz mechanicznej niejako ortografii, ugruntować swoje w niej talenty, temu polecamy taniutką Pisownię Polską Henryka Gallego, Wydawnictwo Księgarni M. Arcta, cena 60 groszy. Znajdzie w niej wszystkie prawidłą uchwalone przez najwyższą instancję oświatową — Akademię Umiejętności — a stosowane w Słowniku.

### *Skończyły się słodkie dni...*

Wakacje się kończą, miny młodzieży rzędną, zaczyna się liczenie dni swobody, które pozostały do 1-go września. Rodzice także ze strachem myślą o powrocie, o przygotowaniu dzieciarni, o butach, mundurach, sukienkach, no i zeszytach i podręcznikach. Przy tych rozmyślaniach popelnia się często dziwny błąd logiczny: książki szkolne w porównaniu z innymi kosztami rozpoczęcia szkół i wejścia w sezon jesienny są wydatkiem niewielkim, stanowiącym zwykle tyle co para półbucików, może trochę więcej w wyższych klasach. Tymczasem na nic tak się nie narzeka, jak właśnie na te książki, nie pomnąc, że buty czy ubranie są to rzeczy chwilowe i przemijające, a właśnie te książki — to podwalina przyszłości dziecka czy młodzieńca. I muszę stwierdzić, że książka polska wbrew rozpowszechnionej opinii, nie jest bynajmniej drogą, a książka szkolna jest nawet poprostu tania. Naturalnie są różne rodzaje książek, trudno wymagać od jakiegoś wspaniałego wydawnictwa z kolorowemi obrazkami, żeby niedużo kosztowało, więc i pośród podręczników muszą być droższe, ale naogół wydawcy starają się kalkulować swoje książki szkolne tak, by jak najmniej budżet uczniowski niemi obciążać. I tendencja, którą już przed rokiem zaznaczałem, panuje, aby książki coraz ulepszać, podnosząc w cenie co najwyżej jakieś drobne grosze spowodowane poważną zwyczają cen papieru.

Jako przykład przytoczę wydawnictwa przyrodnicze M. Arcta w Warszawie. Jak wiadomo, księgarnia ta zajmuje się przyrodą od bardzo dawna, zalicza też do swoich autorów i takich świetnych popularyzatorów i pedagogów, jak Bohdan Dyakowski. Otóż książki tego ostatniego w tym roku zostały gruntownie odnowione pod względem rysunkowym, wszystkie

przestarzałe klisze usunięto i dano nowe artysty-przyrodn. Loreca, klisze z jakichkolwiek powodów nieładne zastąpiono innymi, w ten sposób cały kurs przyrody dla dzieci to jest: „Przyroda” na oddział IV szkoły powszechnej, cena zł. 2.60, „Przyroda” na oddział V szkoły powszechnej, cena zł. 3.—, Historia Naturalna, część I dla klasy 1-ej gimnazjalnej, cena zł. 3.20 i Historia Naturalna część II dla klasy 2-ej, cena 4.60 — są stale utrzymywane na właściwym poziomie. Naturalnie i inne książki doznały podobnego odnowienia. A więc „Botanika” Arct-Golczewskiej i Kołodziejczyków w nowym wydaniu dostała i nowe ilustracje i została jeszcze ściślej dostosowana do programu Ministerstwa. Podręcznik do Nauki Przyrody na klasę IV gimnazjalną Kołodziejczyka i Sumińskiego został zmieniony stosownie do programu i wskazówek Nauczycielstwa przez opracowanie części zoologicznej przez prof. Janusza Domaniewskiego i stanowi teraz zupełnie właściwy podręcznik, odpowiadający wszelkim potrzebom. A jako koronacja nauki przyrody chwali się starannem opracowaniem „Biologia” Dembowskiego p. t. Zasady Biologii Ogólnej, o bardzo ciekawej treści: Klasyfikacja nauk biologicznych, pojęcie i definicja życia, śmierć, zmienność organizmów, teoria Weismanna, mechanika rozwoju, regeneracja i transplantacja, teoria ontogenezy, dziedziczność, płciowość, psychologia zwierząt, organizm jako całość, mechanizm i witalizm. To przecież kopalnia ciekawych zagadnień, interesujących każdego, książka odpowiednia dla uczniów klas wyższych, słuchaczy szkół akademickich i Nauczycielstwa. Każdy wykształcony człowiek przeczyta ją z zainteresowaniem i korzyścią, bo ciągle spotykamy się np. z regeneracją, odmładzaniem i t. p., a nie zawsze wiemy, jakie są naukowe podstawy tych spraw, Biologia kosztuje 8 złotych.

Z innych dziedzin mamy nowość w książkach do historii: jest to Dolińskiego „Dzieje Polski i wiadomości o Polsce współczesnej”, cena zł. 3.20, wydawnictwo M. Arcta. Książka ta ma za zadanie zreasumować całokształt historii Polski z odbiciem wpływów rozwoju dziejowego na współczesność. Stanowi ona przygotowanie do egzaminu dojrzałości, nie w znaczeniu jakiegось skrótu czy kompendjum, lecz w formie zwrócenia uwagi na całokształt dziejowy, na wzajemną zależność epok; daje ona dużo materiału tak dla ucznia jak i dla profesora.

Z języka polskiego należy tylko wspomnieć, że Henryk Galle i Helena Radwanowa, autorzy bardzo popularnych wypisów dla szkoły powszechnej pod tytułem „Nasza Książka”, przerobili trzecią i czwartą część tego cyklu, mianowicie na oddział IV i V szkoły powszechnej. Części te dostosowano do życzeń nauczycielstwa i wymagań programu Ministerstwa Oświaty i zaopatrzone w jednolite artystyczne rysunki. Szkoła powszechna, która tak lubi pierwsze dwie części tego podręcznika będzie z tych przeróbek na pewno zadowolona. Należy także zanotować nowe wydanie gramatyki szkolnej Kryńskiego. Gramatykę tę opracował A. A. Kryński i M. Z. Kryński: jest to drugie i trzecie pokolenie gramatyków i językoznawców, i co jest charakterystyczne, że autorzy w swojej gramatyce trzymają się pisowni uzasadnionej przez ich ojca i dziada i tak świetnie przez nich bronionej. Nie mogę pominąć milczeniem faktu, że wyszła już całość trzeciej części Literatury Polskiej XIX wieku Manfreda Kridla, wydawnictwo M. Arcta, cena zł. 8.—. Część ta obejmuje literaturę na emigracji. O całokształcie pracy Kridla krytyka wypowiedziała się wielokrotnie jak najprzychylniej, nie będę tego powtórzał, zaznaczę jednak, że tom ten w niczem nie ustępuje poprzednim.

## Dziesięć przykazań

1. Gdy jesteś przy robocie, nie śpiesz się. Pośpiech jest wrogiem dobrego i precyzyjnego wykonania. Gdy wykonywasz choć najmniejszy drobiazg, pamiętaj, że on także odgrywa swoją rolę w radioaparacie i źle wykonany może być przeszkodą dobrego odbioru. Miej na pamięci przysłowie, że „łańcuch jest tak mocny jak jego najsłabsze ogniwo”.

2. Gdy wiercisz otwory w ebonicie, nie naciskaj zbyt mocno wiertarki. Borki, których używasz, wiercą również w metalu, a więc dla ebonitu, który jest miększy, wystarczy nieznaczny nacisk. Nic łatwiejszego, jak złamać borek i pokaleczyć płytę.

3. Wierć otwory tylko po poprzednim oznaczeniu ryśnikiem i tylko w miejscu skrzyżowania linii; jeśli jesteś dobrym mechanikiem, używaj punktaka.

4. Do większych aparatów używaj grubszych płyt przednich. Ciężar kondensatorów obciąża słabsze płyty, i wygina je, wskutek czego skale nie mogą się swobodnie obracać i zacinają się.

5. Uważaj na kondensatory, które muszą być chronione od kurzu. Kurz jest największym ich wrogiem. Z kurzem dostają się między płytki kondensatorów i opiłki metalowe z twego stołu — a „krótkie spięcie”, którego się tak boisz, gotowe.

6. Używaj dobrych oporów wysokoomowych i kondensatorów, jeżeli chcesz osiągnąć dobre rezultaty. One należą do najważniejszych części w radjodbiorniku.

7. Doprowadzenie od anteny nie powinno być za długie. Dla aparatu najstosowniejsze miejsce jest obok tego okna, przez które doprowadzony jest drut od anteny.

8. Nie naoliwiaj kontaktów ani ruchomych części metalowych, przez które przepływa prąd w twoim aparacie. Pamiętaj, że tłuszcz jest złym przewodnikiem elektryczności.

9. Chociaż cyna przedstawia większy opór niż miedź, lutuj zawsze wszystkie kontakty — a pozbedziesz się chwiejnych kontaktów i „trząsków atmosferycznych”.

10. Nie żarż lampek zbyt mocno. Jasne żarzenie lampek skraca im życie. Jeżeli lampka jest na 3,8 V, a akumulator czterowoltowy jest świeżo naładowany, napięcie jego wynosi 4 i pół V, zważ, jakie niebezpieczeństwo grozi lampce, gdy otworzysz cały opornik żarzenia. Lampka katodowa jest droga, droższa niż zwykłe żarówki, które są stosowniejsze do oświetlania pokoju.

*Z książki St. Burzyńskiego p. t. „Warsztat Radjoamatora”*

*Radjo dla Wszystkich Nr. 5. Cena zł. 1.60.*

---

Wszystkich Radjotechników i Radjoamatorów, interesujących się literaturą radjową, prosimy o nadesłanie adresów do Księgarni M. Arcta w Warszawie, Nowy-Świat 35, a do końca r. b. będziemy im wysyłać bezpłatnie kwartalnik — „RADJOLITERATURA”.

# BIBLIOGRAFJA RADJOWA

*Do cen książek zagranicznych w poniżej podanym katalogu dochodzi koszt przesyłki książki z zagranicy i ewentualnie cła.*

## I. Książki polskie \*)

- |  |      |   |      |
|--|------|---|------|
| Stępowski Wł. Odbiornik członowy.<br>Radjo Biblioteka Nr 2.            | 3 —  | amatora. Radjotechnika praktyczna'<br>78 szematów.  | 4 50 |
| Burzyński St. A. Warsztat radioamatora.<br>Radjo dla wszystkich Nr 5.  | 1 60 | Z. M. Jak sobie zbudować samemu<br>dobry radjodbiornik detektorowy? — 40  |      |
| Henzel M. dr. Odbiornik ogniowy.<br>Cz. I. Radjo dla wszystkich Nr 11. | 1 60 | Niemczyński W. Radjotechnika dla<br>wszystkich. Popularne przedstawienie<br>jej zasad i praktyczne wskazówki dla<br>amatorów. | 9 —  |
| Kapitaniak Lucjan. Podręcznik radjo-                                   |      |   |      |

## II. Książki francuskie.

- |   |               |  |               |
|---|---------------|--|---------------|
| De Bellescize. Les Atmosphériques<br>et leur influence sur les signaux de T.<br>S. F.                         | Fr. fr. 9 90  | Hémardinquer P. Les lampes a deux<br>grilles et leur applications. | Fr. fr. 6 60  |
| — Le Superheterodyne.   | Fr. fr. 16 50 | Husnot P. La Téléphonie sans fil en<br>haut parleur.               | Fr. fr. 3 95  |
| Bérard E. Théorie et pratique de la<br>T. S. F.   | Fr. fr. 27 50 | Lafond P. La zincite et les montages<br>crystalines.               | Fr. fr. 2 —   |
| Bethenod. Les amplificateurs haute<br>fréquence.  | Fr. fr. 27 50 | Liste des émissions des radiogrammes<br>météorologiques.           | Fr. f. 5 30   |
| Branger E. Nouveau Manuel pratique<br>de Téléphonie sans fil.   | Fr. fr. 9 90  | La meilleure initiation à la T. S. F.<br>Tom I, opr.               | Fr. fr. 27 50 |
| Chauvierre M. L'alimentation des postes<br>de T. F. S. par le secteur.  | Fr. fr. 6 60  | Tom II, opr.   | Fr. fr. 33 —  |
| Franch Ct. La T. S. F. et l'Aéro-<br>nautique.  | Fr. fr. 10 55 | Radiogrammes météorologiques de l'Hé-<br>misphère Boréal.          | Fr. fr. 15 95 |
| Groszkowski J. Les lampes a plusieurs<br>électrodes et leur applications. Z pol-<br>skiego tłum. M. Teyssier. | Fr. fr. 44 —  | La Réception sur galène des radio-<br>concerts.                    | Fr. fr. 2 65  |

\*) Dokładne dane, dotyczące „Biblioteki Radjowej” i biblioteki „Radjo dla Wszystkich”, patrz str. 19 — 24.

### III. Książki angielskie i amerykańskie.

- Amateur Wireless Handbooks.** Loud-speaker Crystalsets How to make and manage them. Sh. 2 9  
 — Crystal Receiving Sets and how to make them. Sh. 1 8  
 — Wireless Telephony Explained. Sh. 1 8  
 — Wireless Telegraphy and telephony and how to make the Apparatus. Sh. 1 8  
 — The Practical „Super-het” Book. Sh. 2 9  
 — The Wireless Man’s Workshop. Sh. 2 9  
 — The Short-wave Handbook by E. Robinson. Sh. 2 9  
 — Wireless Component Parts and how to make them. Sh. 1 8  
 — Practical Guide to Wireless. Sh. 1 2  
 — Wireless-controlled Mechanisms for Amateurs. Sh. 2 9  
 — The Practical Wireless Data Book. Sh. 2 9  
 — Perfect Broadcast Reception by E. Robinson. Sh. 2 9
- Bangay R.** Wireless telephony. Sh. 2 9
- Bangay R. D. i Ashbridge N.** Wireless valve receivers and circuits in principle and practice. Sh. 2 8
- Brown O. F.** The Elements of Radio-Communication. Sh. 11 7  
 Colvern coils for every modern Radio Circuits. Sh. — 5
- Coursey P. R.** The Radio Experimenter’s Handbook. Sh. 3 10  
 — The Wireless telephone. Sh. 2 9
- Eckersley Capt.** Capt. Eckersley explains. Sh. 2 3
- Frost C.** Uncle Jack Frost’s wireless Yarns on good reception and how to get it. £ — 2 5
- Gernsback S.** Radio Educator a reading Course in 5 books. § 1 97
- Haynes F. H.** The Amateur’s book of wireless circuits. Sh. 4 5  
 How to build a better radio. § — 15
- Hoyle B.** Standard tables and equations in Radio-telegraphy. Sh. 9 10
- James W.** The home constructor wireless guide. Sh. 3 10  
 — Tuning coils and methods of tuning. Sh. 2 8  
 — Wireless valve transmitters — the design and operation of small power apparatus. Sh. 9 10
- Keen R.** Direction and position finding in wireless. Sh. 9 10
- Kendrick W. D.** Wireless Faults and how to trace them. Sh. 2 9
- Mc Lachlan N. W.** Wireless Loud speakers. Sh. 2 8
- Pearson S.** Dictionary of wireless technical terms. Sh. 2 2
- Pittmans** Radio Year Book 1927. Sh. 1 6
- Pocock H.** Your first steps in wireless. Sh. — 10  
 Radio Guide of 1927. Sh. 1 —
- „Television” with instructions how to build at home your own television set. § — 50
- The Wireless League.** The Listeners Watch Dog. — —

#### IV. Książki niemieckie.

- Abstimmtable.** kart. GM. 1 10  
pł. GM. 1 22
- Arcolette-Bastelbuch.** GM. — 35
- Ardenne v. M.** Die Wirkungsweise der Rundfunkempfänger. Opr. pł. GM. 3 85
- Cremers F.** Kurzwellen Sendung und Empfang. GM. 4 95  
opr. GM. 6 05
- Fachausdrücke des Funkwissens.** GM. — 35
- Frerk W.** Radio für den Selbstbauer 10 erprobte und bewährte schaltungen von 1-5 Röhren. GM. 1 30
- Funkbastler's Radio-Bucherei.** Nr 1. Selective Hochleistungs-Schaltungen. GM. 1 10
- Funk-Taschenbuch.** Cz. VIII. Schaltungsschule. GM. 1 10
- Der Deutsche Funkverkehr 1927.** GM. 4 40
- Gordon-Fischel J.** 80 ausgewählte Spezialschaltungen. Sh. austr. 3 30
- Hummerström R.** Kleine und mittlere Quecksilberdampf-Gleichrichter GM. 1 —
- Heinitz W.** Klangprobleme in Rundfunk. GM. 1 10  
opr. pł. GM. 2 —
- Hell R.** Bildfunk Anleitung zum Selbstbau eines Bildempfängers. Z 80 rys. GM. 3 85
- Kennrufe der Sender.** Dwie serje po GM. — 45
- Lorenz J.** Rundfunk von Schrift und Bild (Fernsehen, Fernphotographie, Fernkino). GM. 1 32
- Norag** Jahrbuch 1926. GM. 1 10
- Radio Reihe.** Nr 18. Praktische Radiotechnik v. K. Rümenschneider. opr. pł. GM. 9 35
- Radiotechnische Sammlung des D. L. J.** Der „Shielded Six“. Die Schirmung der Empfänger. GM. — 25
- Radiowelt-Bücherei.** Nr 1. Das moderne Schaltbuch. Zł. 2 50
- Reichsthaler L.** Radio-Selbstbau — katalog. GM. — 55
- Rufu Technik und Praxis.** Nr 1. Morsen für Rundfunkhörer. GM. — 33  
— Nr 2. Funkverkehr auf kurzen Wellen. GM. — 55  
— Nr 3. Einröhren - Lautsprecher-Gerat. GM. 55
- Saacke H.** Radiotechnik. III. Sammlung Göschen. GM. 1 65
- Vogel J.** Kapazitätsfreie Selbstinduktions-Spulen in modernen Empfangschaltungen. — —
- Vorschriften für den Bau von Hochantennen.** GM. — 30
- Wie vermeide ich Rückkopplungsstörungen.** — —

#### V. Modele, schematy polskie.

- Dwulampowa selektywna autodyna.** Teczka Radjo-Amatora. Nr 5. Czterolampowy odbiornik rezonansowy. 3 —  
Teczka. 2 20

#### VI. Schematy angielskie i amerykańskie.

- Schematy „Amateur-Wireless“.** AW 1. Schematy „Amateur-Wireless“.  
Mc. Three, with copy of Amateur Wire-  
less giring full instructions. Sh. — 5 — AW 2. One valve All-wave Re-  
nartz. Sh. 1 2

**Schematy „Amateur-Wireless”.**

- AW 3. Safeguard Two. Sh. 1 2
- AW 4. AW Ballot Three, with copy of Am. Wireless. Sh. — 5
- AW 5. Two-valves embodying K. L. I. valves. Sh. 1 2
- AW 6. One-Control Two. Sh. 1 2
- AW 7. Heterodyne - Wavemeter. Sh. 1 2
- AW 8. M. C. Four. Sh. 1 8
- AW 9. Victory Three. Sh. 1 2
- AW 10. The „Distance Getter” (Four-valver) Sh. 1 8
- AW 11. Wide World Short - wave Two. Sh. 1 2
- AW 12. The Regulator Thec. Sh. 1 2
- AW 13. All-in-all. One - valve. Sh. 1 2

**Schematy „Popular Wireless”.**

wszystkie po Sh. — 8

- 1. Detector valve with reaction.
- 2. Unidyne detector valve with reaction.
- 3. 1-valve L. F. Amplifier.
- 4. Crystal detector with L. F. Amplifier.
- 5. H. F. (Tuned Anode) and crystal, with reaction.
- 6. H. F. and crystal (transformer coupled, without reaction).
- 7. 1-valve reflex and crystal detector (tuned anode).
- 8. 1-valve reflex and crystal detector (employing H. F. Transformer, without reaction).
- 9. H. F. and detector (Tuned anode coupling with Reaction on Anode).
- 10. H. F. and detector (transformer coupled with reaction).
- 11. Detector and L. F. (with switch to Cut out L. F. valve).
- 12. Detector and L. F. Unidyne (with switch to cut out L. F. valve).
- 13. 2-valve reflex (employing valve detector).

**Schematy „Popular Wireless”.**

- 14. 2-valve L. F. Amplifier (transformer coupled with switch to cut out last valve).
  - 15. 2-valve L. F. Amplifier (transformer-resistance coupled, with switch for cutting out last valve).
  - 16. H. F. (tuned Anode), crystal detector and L. F. (with switch for last valve).
  - 17. Crystal detector with two L. F. Amplifiers (with switching).
  - 18. 1-valve reflex and crystal detector with 1-valve L. F. Amplifier, controlled by switch.
  - 19. H. F. detector and L. F. (with switch to cut out the last valve).
  - 20. Detector and 2 L. F. Amplifiers (with switches for 1, 2, or 3 valves).
  - 21. The 2-valve Lodge „N”.
  - 22. „The Guaranteed reflex”.
  - 23. The 1-valve „chitos”.
  - 24. The „spanspace three”. Three valve receiver employing 1 Neutralised H. F. valve, detector with Non-Radiating reaction control, and 1 L. F. valve.
  - 25. 2-valve Reinartz (Det. and L.F.)
  - 26. A „Straight” H-valver (H. F., Det., and 2 L. F. with switching).
  - 27. A „Modern wireless” 4-valver (2 H. F., Det., and L. F.)
  - 28. A „Modern wireless” 5-valver (H. F., Det., and 3 L. F.)
- Schematy „The Wireless Mag.”: WM 1.**  
Loud speaker Tone Control and Filter Unit. Sh. 1 5
- WM 2. Paradyne Four. Sh. 1 8
  - WM 3. One knob three. Sh. 1 2
  - WM 4. One-valver for Frame Aerial. Sh. 1 2
  - WM 5. The All-Broadcast Two. Sh. 1 2
  - WM 6. 1927 Five. Sh. 1 8



## Schematy „The Wireless Mag”.

- WM 7. Continental Three. Sh. 1 2  
 — WM 8. Shielded Searcher (Three-valver). Sh. 1 2  
 — WM 10. All-Broadcast Amplifier. Sh. 1 2  
 — WM 11. Two valver's Five. Sh. 1 8  
 — WM 12. Springtime Portable Two-valver. Sh 1 2

## Schematy „The Wirleles Mag”.

- WM 13. Crystal Set for the R. C. Enthusiast Sh. — 7  
 — The Loftin-White two (a+1). Sh. 1 2  
 — The Wavecatcher three. Sh. 1 2  
 — The revelation four. Sh. 1 2  
 The R. N. B. Polar-Three. Sh 2 3  
 Schemat amer. „Wave-trap”. Sh — 30

## VII. Schemat francuski.

Le montage du Superheterodyne. Zakres fal od 200 — 3000 m. Fr. fr. 6

## VIII. Tabele, schematy niemieckie.

Schematy „Baltic”. K B 4. 3-Röhrenempfänger (1 - a - 1), neues verbessertes Modell. — —

KB 6. Push-pull Verstärker, 2 Röhren, neues verbessertes Modell.

KB 7. „Stabilidyne” (2 — a — 2), neues verbessertes Modell. — —

KB 8. Reinartz-Empfänger, 2 Röhren (o — o — 1). — —

KB 9. Amateursender. — —

KB 20. Ultradyne, 7 Röhren, für Rahmenempfang und Lautsprecher für alle Wellenlängen 200 — 3000 m. — —

KB 11. 3-Röhrenempfänger (o — a — 2), neues Modell. — —

KB 12/13. 1-Röhrenempfänger (o-a-o), der in einen 2-Röhrenempfänger (o-a-1) umgebaut werden kann. — —

Schematy „Baltic”. K B 14. 4-Röhrenempfänger (1 a—2). — —

KB 15. Wellensieb, Wellenmesser und Kristallempfänger. — —

KB 16/17. 1-Röhren-Reinartz-Empfänger und 2-Stufen-transformatorgekoppelter Niederfrequenzverst. (o — a — 2).

KB 18. 5 Röhrenempfänger Unvers (2+1+2) speziell geeignet für d. Empfang langwelliger Stationen 200—2300 m (widerstandsggekoppelte Hochfrequenzstufen). — —

Schneider's Selbstbaumappe. Nr 19.

„Der Duodyn”. Z. planem. GM. — 93

— Nr 20. Moderne Neutrodyn—Empfänger. GM. 1 10

— Nr 21. Der „A H Vier”. Der Batterie lose Fernempfänger. GM. 1 10

## IX. Czasopisma.

„Gefra” — Rundschau. — —

## Przegląd prasy

Miesięcznik amerykański „Radio News” z lipca b. r. przynosi nam początek artykułu opisującego nowy oryginalny odbiornik — „Strobodyne”, jak również opis i schemat wygodnego odbiornika na duży zakres fal: od 18 — 1 500 metrów.

Zeszyt z sierpnia b. r. zawiera dalszy ciąg opisu „Strobodyny” z dokładnymi objaśnieniami i schematem, dalej bardzo wygodny dodatek nadający się do każdego aparatu, umożliwiający odbiór fal krótkich. Poza tem znajduje się ciekawy opis wzmacniacza niskich częstotliwości o wysokich zaletach w odbiorze i głośnika zupełnie nowej i oryginalnej konstrukcji, wykonanego przez Zakłady Elektr. Westinghouse'a w Ameryce, którego głos słyhać zupełnie wyraźnie w odległości  $\frac{3}{4}$  mili ang. od aparatu. Głośnik ten wybijają się pod względem nadzwyczajnej czystości tonu i precyzji oddania.

Tygodnik angielski „Popular Wireless” podaje w numerze z 11-go czerwca b. r. ciekawy opis odbiorników wielokryształkowych, w numerze zaś z 16 lipca opis dobrego aparatu dwulampowego „A Standard T-two-Valve”. Poza tem w numerze z dnia 13 sierpnia znajdujemy parę ciekawych układów kryształkowo-lampowych.

Miesięcznik „Qst Français” w numerze sierpniowym rozpoczyna serję artykułów o neutrodynamicach, zawiera również poważne artykuły z dziedziny elektryczności o fazie, i o antenach nadawczych. Poza tem podaje dokładny opis i schemat aparatu „Supermodulateur”.

Miesięcznik „La Tis Pour Tous” przynosi w lipcowym numerze opis jednej z wielu kombinacyj lampy wielokrotnej 3 NF z autodyną. Prócz tego ciekawy artykuł, w którym autor podaje praktyczne sposoby przechodzenia z schematu ideowego do montażowego.

Numer sierpniowy miesięcznika „Oesterreichischer Radioamateur” zawiera, jak zwykle, bardzo bogatą treść w działach zarówno teoretycznym jak i praktycznym. Specjalnie ciekawe są opisy: odbiornika 4-o lampowego „Browning-Drake”, pięciolampowej neutrodynej i wreszcie budowy dwóch aparatów do prądu miejskiego z dokładnym opisem i schematami.

„Radjo Polskie” w n-rze 6 podaje opisy aparatów: RP 14, selektywnego dwulampowego aparatu opancerzonego dla wielkich miast, RP 17, wygodnego aparatu przenośnego, wreszcie artykuł o Strobodynie, wyjaśniający dokładnie zjawiska stroboskopiczne i ich zasady.

W n-rze 7 daje dokończenie Strobodyny, poza tem ciekawe artykuły o realizacji telewizji, o modernizacji starych odbiorników, o budowie i obliczeniu eliminatora stacji miejscowej i wiele innych.

Radjo Amator również nie pozostał w tyle i w ostatnim numerze piątym, podaje opis Strobodyny. Prócz tego znajdujemy w tym numerze ciekawy opis taniego i bardzo prostego prostownika anodowego, jak również selektywnego aparatu 4-o lampowego.

Szczegółowego opisu treści tygodnika *Radjo nie możemy*, niestety, podać ze względu na dużą ilość numerów do opisu (piętnaście), a jesteśmy ograniczeni co do miejsca, musimy jednak podnieść zasługi redakcji, która stale, pomimo nawet ostatnio martwego sezonu letniego, wypuszcza wszystkie numery z bardzo bogatą treścią. Prócz artykułów ogólnych znajduje się w każdym numerze dokładny opis i schemat ciekawych odbiorników.



## WYDAWNICTWA RADJOWE M. ARCTA

Biblioteka Radjowa Nr. 1. Dr. Mieczysław Jeżewski, **Radjotelefonja i Radjotelegrafja**, wydanie trzecie z 203 rysunkami. Wydanie to jest gruntownie przerobione i dostosowane do najważniejszych zdobyczy wiedzy radjowej. Zawiera część teoretyczną: zasadnicze wiadomości o elektryczności, podstawy radjotechniki, wysyłanie fal, lampy katodowe, odbieranie fal niegasnących, telefonowanie, wzmacniacze, radjoodbiorniki. Część praktyczna: podstawowe wskazówki dla amatorów, jak budować i używać radjoodbiorniki, urządzenia do chwytania fal, odbiorniki detektorowe ośmiu typów zasadniczych. Wzmacniacze jedno i dwulampowe. Części składowe stacyj amatorskich: bateria żarzenia, prostownia chemiczna, bateria anodowa. Niezbędne narzędzia, warsztat i różne przepisy. Alfabet Morsego i odbieranie telegramów. Cena zł. 7.50.

Biblioteka Radjowa Nr. 2. Dr. M. Jeżewski i A. Janik, **Radjoodbiorniki lampowe**. Jest to dalszy ciąg „Radjotelefonji i Radjotelegrafji” i przedstawia prawdziwą kopalnię schematów i wskazówek budowy aparatów. Książka podaje dokładne sposoby montowania 6 odbiorników jednolampowych, 13 dwulampowych, 13 trójlampowych, 6 czterolampowych. Każdy aparat przedstawiony jest w schemacie i w bardzo wyraźnym rysunku montażowym, oraz na fotografii. Dużo uwagi poświęcono selektywności i czystości odbioru oraz przyczynom złego funkcjonowania odbiorników i sposobom ich wykrycia. Treść objaśniona jest zapomocą 38 schematów, 59 rysunków montażowych, 22 fotografii odbiorników i 14 rysunków pomocniczych. Cena zł. 5.—.



Biblioteka Radjowa Nr. 3. W. Niemczyński, **Radjotechnika dla wszystkich**, wydanie drugie. Wyczerpujące i popularne dziełko, uzupełnione podług obecnego stanu nauki. Treść: elektryczność i magnetyzm, drgania i fale elektromagnetyczne, odbiorniki kryształkowe i lampowe, anteny, radjotelefonja, obsługa odbiorników radjofonicznych, pomiary radjotechniczne. Tablice techniczne. Zł. 9.—.

Biblioteka Radjowa Nr. 4. St. Noworolski, **Zasady Radjofonji**. Wyczerpujący wykład radjofonji nadawczej i odbiorczej. Odpowiedni dla amatorów i miłośników radja, niezbędny dla wszystkich pracujących w radjofonji zawodowo.

Biblioteka Radjowa Nr. 5. W. Niemczyński, **Budowa Radjoodbiorników**. Dziełko to pomyślane jest jako podręcznik praktyczny dla każdego, kto zamierza zbudować sobie radjoodbiornik. Daje wskazówki nie tylko montażu samego odbiornika, ale także uczy jak wykonać samemu wszystkie te części, które można wogóle zrobić domowym sposobem.

Biblioteka Radjowa Nr. 6. W. Niemczyński, **Lampy elektronowe**. Ich rodzaje, budowa i własności, wskazówki praktyczne do użycia w odbiornikach, niedokładności działania.

TREŚĆ: Elektrony i ich emisja i pomiary. Charakterystyka lampy i jej czytanie. Lampy dwuelektrodowe. Lampy trójelektrodowe: jednosiatkowa, płytowa, dwusiatkowa, trójsiatkowa, dynatron. Lampa jako wzmacniacz wysokiej i niskiej częstotliwości. Lampa jako detektor i audjon. Różne sprzężenia i układy. Cena zł. 3.50.

## RADJO DLA WSZYSTKICH

- Nr. 1. Roman Boguszewski. **17 Radjoodbiorników**, 40 wzorów i schematów odbiorników i wzmacniaczy.
- Nr. 2. Stanisław Burzyński. **Podstawy Radjotechniki**, konieczne wiadomości zasadnicze, z 37 rys.
- Nr. 3. Stanisław Burzyński. **Anteny** wszystkich typów i ich budowa. 52 rys., 2 tablice.
- Nr. 4. Stanisław Burzyński. **Cewki i kondensatory** jako części składowe obwodu drgającego, budowa i obliczenie. Tabela i 35 rys.
- Nr. 5. Stanisław Burzyński. **Warsztat Radjoamatora**. Narzędzia, sposób montowania, wskazówki praktyczne, z 38 rys.
- Nr. 6. Stanisław Burzyński. **Odbiorniki kryształkowe**, proste i złożone. Budowa i użytkowanie, z 32 rys.
- Nr. 7. Stanisław Burzyński. **Odbiorniki lampowe i wzmacniacze**. Lampa katodowa, jej rodzaje i zastosowanie, zasadnicze typy odbiorników i wzmacniaczy, ich budowa, z 39 rys.
- Nr. 8. Stanisław Burzyński. **Materiały i tabele**. Metale, materiały izolujące, kauczuk, porcelana i t. d. Stałe dielektryczne, waga drutów, opór drutów, zestawienie lamp i t. d.
- Nr. 9. W. Niemczyński. **Źródła prądu dla odbiorników lampowych**. Baterje anodowe. Baterje żarzenia. Zasilanie z sieci miejskiej. Prostowniki. Akumulatory.
- Nr. 10. Roman Boguszewski. **17 radjoodbiorników**. Tom II. Aparaty wielolampowe. Neutrodyń i superheterodyń.

Nr. 11. Dr. Marjan Henzel. **Odbiornik ogniowy**, od kryształka do superheterodyny, sposobem oszczędnościowym. Odbiorniki kryształkowe, jedno i dwulampowe budowane z tych samych ogni, z arkuszem montażowym.

---

Jako konieczne dopełnienie do wszelkiej literatury radiowej wskazane jest posiadanie Radjoencyklopedji i odpowiednich Radjomapek.

**Stanisław Burzyński. — Radjoencyklopedja.** Podręczny słownik encyklopedyczny, objaśniający pojęcia, wyrazy i skróty, używane w radjotechnice, skróty radioamatorskie, alfabet Morsego. Przepisy rejestracji. 677 wyrazów, 34 nazwiska i 361 skrótów. Cena 4 zł., w oprawie 5.60.

Radjoencyklopedja jest tak samo niezbędną książką jak M. Arcta „Słownik Ortograficzny“ lub M. Arcta „Słownik Wyrazów Obcych“, gdyż tak samo jak i one odpowiada szybko na niezliczone pytania, powstające na każdym kroku życia nowoczesnego. Wszystkich jego dziedzin nie sposób poprostu opanować pamięciowo: szczególnie przy tak nowej nauce jak „Radjo“, trzeba posiłkować się encyklopedją podręczną.

Także radioamator, w swojej praktyce czy też czytając książki lub czasopisma, napotyka na pojęcia jeszcze mu nieznanne, co nie jest niczem dziwnem wobec błyskawicznego rozwoju radjotechniki. Wszyscy też odczuwali palącą potrzebę podręcznego słownika doprowadzonego do ostatniej

chwili. Daje on zwięzłe objaśnienia wszystkich wyrazów i pojęć, dotyczących radjotelegrafji, radjotelefonji i radjo fonji, opracowane możliwie dokładnie i naukowo, a jednak w formie dostępnej dla każdego.

**Stanisław Burzyński.** — **Mapa Radjo foniczna** (Radjo-mapa), podająca rozmieszczenie europejskich stacyj nadawczych, odległość od Warszawy oraz tabelę długości fal. Mapę tę powinien posiadać każdy radjoamator i umieścić ją na ścianie w bliskości odbiornika, gdyż ułatwia zorientowanie się bez długiego szukania:

- 1) na jaką falę nastawić odbiornik, żeby posłyszeć pożądaną stację,
- 2) jaka jest odległość danej stacyj od odbiornika,
- 3) z jakiej stacyj pochodzi pochwycona fala,
- 4) jaką siłą rozporządza stacja. Wydawnictwo M. Arcta. Cena 80 gr.

**J. A. Radjo-mapa Polski.** Podaje rozmieszczenie stacyj nadawczych w Polsce, już uruchomionych i projektowanych, i wyznacza odległość od nich zapomożą kół koncentrycznych. Daje wskazówki, jaki typ odbiorników najlepiej działa w danej odległości od poszczególnych stacyj. Na tym samym arkuszu umieszczona jest także orientacyjna mapa wszechświata z najważniejszymi stacyjami nadawczymi. Wydawnictwo M. Arcta. Cena 80 groszy.

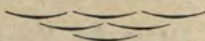

# SZWEDZKIE TECZKI KONSTRUKCYJNE

# BALTIC-RADIO

są najlepszym drogowskazem dla początkujących i zaawansowanych amatorów oraz dla zawodowców

Poważne opracowanie układów, popularne i treściwe opisy i wskazówki ułatwiają orientację znakomicie

Schematy montażowe w skali naturalnej umożliwiają zmontowanie największego aparatu w ciągu kilku godzin

Błędy są wykluczone

Według teczek **BALTIC** każdy laik może zbudować najlepszy radjoodbiornik dla odbioru zagranicznych stacyj, począwszy od 1, a skończywszy na 7 lampowym

Jedynie teczki konstrukcyjne, do których można dostać wszystkie niezbędne i dobrane części radjotechniczne — w pełnym komplecie

(Patrz stronica 20, 21 i 22)

---

DO NABYCIA W KSIĘGARNIACH I FIRMACH RADJOTECHNICZNYCH

---

WYŁĄCZNE ZASTĘPSTWO

**Zjednoczone Towarzystwo Handlowe**

Warszawa, Zielna 46. Telefon 258-68



Adres zamawiającego: .....

Adres zamawiającego: .....

Zamawiam następujące wydawnictwa:

Zamawiam następujące wydawnictwa:

Należność proszę pobrać za zaliczeniem,  
wpłacam na konto P.K.O. Nr. 196      zł .....

Czasopismo „Radjoliteratura” proszę przy-  
syłać bezpłatnie do końca roku 1927.

Należność proszę pobrać za zaliczeniem,  
wpłacam na konto P.K.O. Nr. 196      zł .....

Czasopismo „Radjoliteratura” proszę przy-  
syłać bezpłatnie do końca roku 1927.

Podpis:

Podpis:

Po wypełnieniu trzeba odciąć, złożyć na trzy części,  
jak znaki, nalepić znaczek za 5 gr. i wrzucić do skrzynki.

Po wypełnieniu trzeba odciąć, złożyć na trzy części,  
jak znaki, nalepić znaczek za 5 gr. i wrzucić do skrzynki.

DO KSIĘGARNI

M. A R C T

WARSZAWA  
NOWY-ŚWIAT 35

DO KSIĘGARNI

M. A R C T

WARSZAWA  
NOWY-ŚWIAT 35

DRUK

<http://rcin.org.pl> DRUK

WSZYSTKIE  
KSIĄŻKI ★ TECZKI ★ CZASOPISMA  
WYMIENIONE W KWARTALNIKU  
„RADJOLITERATURA”

DOSTARCZA

M. ARCT

KSIĘGARNIA W WARSZAWIE  
NOWY-ŚWIAT 35. KONTO P. K. O. 196

Wysyła do wszystkich miejscowości Rzeczypospolitej Polskiej za zaliczeniem pocztowym lub wpłatą przez P. K. O.

Zagranicę po uprzednim otrzymaniu należności.

Załatwia zamówienia osobiste, listowne, telegraficzne,  
szybko, starannie i dokładnie.

WSZELKIE WYDAWNICTWA POLSKIE I WIĘKSZOŚĆ  
ZAGRANICZNYCH STAŁE NA SKŁADZIE, INNE SPRO-  
WADZA SIĘ NA ZAMÓWIENIE BEZZWŁOZNIE

JOT CZY YGREK, WLEDZ CZY POLEC?  
SLADSZY CZY ZIARISZY, YM CZY EM?

## TO POWAŻNE PYTANIA

**N**ie łatwe do rozstrzygnięcia. A ile konfliktów rodzinnych na ich tle powstaje... Naprzykład, dzieci piszą wypracowanie: — Mamusiu, jak się pisze to lub owo? a jak się przenosi? a dlaczego tatuś pisze *hygena*, a mnie za to nauczyciel dwójkę postawił? Rodzice często nie mogą dać prawidłowej odpowiedzi, zrywają byle czem pytającego i oburzają się na nowoczesne szkolnictwo.

**W**inę ponoszą zabory. Każda dzielnica Polski żyła przez długie lata własnym życiem kulturalnym, podlegała innym wpływom językowym, miała swoje upodobania. Ale wielka praca mieszania się gwar i dalszego kształtowania języka polskiego postępuje szybko. I młodzież nasza, wychowana w wolnej szkole polskiej, nie będzie już miała takich trudności.

**L**ecz i starsze pokolenia nie mogą pozostać w tyle, nie mogą przecież narażać się na zarzuty, że nie umieją pisać po polsku! Niema rady, trzeba pisać według ujednostajnionych przepisów Akademii Umiejętności, tem bardziej że nie wymaga to studjowania prawideł gramatycznych, ani długiej nauki.

**G**dy ma się wątpliwości, wystarczy otworzyć *Michała Arcta* „*Słownik Ortograficzny*” we właściwym miejscu, poszukać w porządku alfabetycznym, a trudność minie natychmiast; każdy wyraz jest podzielony na zgłoski, co uczy jak przenosić, i podane są końcówki najważniejszych odmian gramatycznych.

**S**iedemdziesiąt tysięcy wyrazów zawiera ten najobszerniejszy i najdogodniejszy w użyciu SŁOWNIK ORTOGRAFICZNY o 360 stronicach. Kosztuje w mocnej okładce 10 zł. W oprawie płóc. 13 zł. Przesyłka i zaliczenie 1.60. *Słownik Ortograficzny* wydała i dostarcza KSIĘGARNIA M. ARCTA — Warszawa, Nowy-Swiat 35.

M. ARCTA

## SŁOWNIK ORTOGRAFICZNY

jest pomocą nauczyciela, ratunkiem ucznia,  
wygodą urzędnika, ozdobą biblioteki,  
przyjacielem każdego domu.